



СЛУЖБЕНИ ЛИСТ

САВЕЗНЕ РЕПУБЛИКЕ ЈУГОСЛАВИЈЕ

ЈП СЛУЖБЕНИ ЛИСТ СРЈ - Београд
Јована Ристића 1 - Жиро - рачун
40802-603-0-5021943

Петак 20. децембар 2002.

БРОЈ 69 БЕОГРАД ГОД. XI

Цена овог броја је 170,00 динара.
Претплата цена на „Службени лист СРЈ“ и
„Службени лист СРЈ - Међународни уговори“ за
2002. годину износи 10.800 динара плус порез на промет

744.

На основу члана 99. тачка 4. Устава Савезне Републике Југославије, а у вези са чланом 21. став 1. и чланом 24. Закона о заштити становништва од заразних болести које угрожавају целу земљу („Службени лист СРЈ“, бр. 46/96, 12/98 и 37/02), Савезна влада доноси

ОДЛУКУ

О НАЧИНУ СПРОВОЂЕЊА ИМУНИЗАЦИЈЕ И ЗАШТИТЕ ЛЕКОВИМА ПРОТИВ ОДРЕЂЕНИХ ЗАРАЗНИХ БОЛЕСТИ

I. ОСНОВНЕ ОДРЕДБЕ

1. Имунизација и заштита лековима (у даљем тексту: хемио-профилактика) против одређених заразних болести спроводи се на начин одређен овом одлуком.

2. За имунизацију против одређених заразних болести употребљавају се биолошки препарати справљени од мртвих или живих, али ослабљених (атенуираних) узročника заразних болести или њихових производа, вакцине добијене на бази генетске технологије, као и специфични имуноглобулини.

3. Имунизација против заразне болести спроводи се појединачним давањем једне вакцине (моновалентна вакцина), а против више заразних болести – давањем комбинованих вакцина, или истовременим давањем више вакцина (истовремена имунизација).

4. Размаци између давања појединих врста вакцина нису потребни, осим у следећим случајевима:

1) Размаци између давања живих вакцина, ако се не дају истовремено, мора бити најмање четири недеље;

2) размак између давања вакцине против колере и жуте грознице, које се не смеју давати истовремено, мора бити у складу са упутством произвођача вакцине (најмање две, односно три недеље).

5. Имунизација против заразних болести спроводи се континуирано током целе године.

Имунизација се спроводи све док се не имунизују сва лица за која је прописана имунизација, осим лица код којих постоје трајне контраиндикације.

6. Епидемија заразне болести против које се спроводи имунизација није контраиндикација за имунизацију лица против те болести.

Епидемија једне заразне болести може бити привремена контраиндикација за спровођење имунизације против других заразних болести, према мишљењу надлежне епидемиолошке службе, у трајању најдуже инкубације за болест која се појавила у епидемијском облику, рачунајући од појаве последњег оболевања.

7. Вакцине и други имунобиолошки производи морају се транспортовати и чувати до њихове употребе под условима које је утврдио произвођач, придржавајући се принципа хладног ланца, уз обезбеђивање мониторинг картица приликом њихове испоруке.

8. Имунизација против заразних болести не може се спроводити код лица код којих постоје контраиндикације прописане овом одлуком, све док оне постоје.

Контраиндикације за имунизацију појединих лица против заразних болести могу бити опште и посебне, а по трајању – привремене или трајне.

9. Опште контраиндикације за све имунизације су:

- 1) акутне болести;
- 2) фебрилна стања;
- 3) анафилаксија на компоненте вакцине.

Осим контраиндикација из става 1. ове тачке, контраиндикације за живе вирусе вакцине су и:

1) стања ослабљене отпорности (имунодефицијентна стања услед: малигних болести, терапије антиметаболичима, већим дозама кортикостероида, алкилирајућим једињењима или радијацијом);

2) гравидитет.

Одредбе о контраиндикацијама не односе се на имунизацију против беснила и на имунизацију против тетануса код повређених лица.

10. Контраиндикације за имунизацију против одређене заразне болести утврђује лекар који спроводи имунизацију, односно под чијим се надзором она спроводи, прегледом лица која се имунизују и увидом у здравствену документацију тих лица.

11. Постојање привремене контраиндикације уписује се у здравствену документацију и одређују се време и место потребне имунизације.

Трајне контраиндикације утврђује се уз консултацију са лекарима одговарајућих специјалности, уписују се у здравствену документацију и о томе се издаје потврда.

12. Лекар који приликом имунизације утврди постојање узредне појаве, о сваком поједином случају одмах обавештава надлежну епидемиолошку службу на образцу Пријава узредне појаве настале после имунизације, који је одштампан уз ову одлуку и чини њен је саставни део.

II. ИМУНИЗАЦИЈА ПРОТИВ ОДРЕЂЕНИХ ЗАРАЗНИХ БОЛЕСТИ

13. Имунизација против одређених заразних болести, у смислу ове одлуке, обухвата: обавезну вакцинацију лица одређеног узраста; обавезну вакцинацију лица експонираних одређеним заразним болестима; вакцинацију лица по клиничким индикацијама и вакцинацију путника у међународном саобраћају.

A) Обавезна вакцинација лица одређеног узраста

1. Вакцинација против туберкулозе

14. Вакцинација против туберкулозе спроводи се код:

1) деце у првој години живота (без туберкулинског тестирања);

2) лица до навршених 25 година живота која до тада нису успешно вакцинисана, а на туберкулин реагују индуратом мањим од 10 mm, која започињу рад у здравственим установама које се баве дијагностиком и лечењем туберкулозе или у породилиштима, предшколским и школским установама.

15. Деца у првој години живота вакцинишу се приликом отпуштања из породилишта, а деца рођена изван породилишта – до два месеца живота. Деца која нису вакцинисана у породилишту, односно до два месеца живота морају се вакцинисати до краја прве године живота.

Дете из става 1. ове тачке успешно је вакцинисано ако је ожиљак на месту вакцинације, пречника најмање 3 mm, који се контролише од четири месеца до шест месеци после вакцинације. Деца која немају ожиљак, или је пречник ожиљка мањи од 3 mm, морају се поново вакцинисати.

16. Имунизација против туберкулозе (ТБЦ) спроводи се вакцином БЦГ, која се даје интрадермално у предео делтоидног мишића, на споју спољне и задње стране леве надлактице. Деца узраста до 12 месеци живота (новорођенчад и одојчад) добијају БЦГ вакцину у дози 0,05 ml, а остали обвезници у дози од 0,1 ml суспензије.

17. Осим општих контраиндикација из тачке 9. ове одлуке, за имунизацију против туберкулозе посебне контраиндикације су ХИВ инфекција и други поремећаји целуларног имунитета.

2. Вакцинација против дечије парализе

18. Вакцинација против дечије парализе спроводи се код деце од два месеца до 14 година живота.

19. Вакцинација против дечије парализе почиње одмах пошто дете наврши два месеца и мора се завршити док наврши 12 месеци живота.

Вакцинација против дечије парализе спроводи се и код деце од 12 месеци до 14 година живота, ако пре нису вакцинисана или нису потпуно вакцинисана, или ако нема доказа о вакцинацији. Вакцинација ове деце спроводи се давањем једне дозе IPV вакцине, а наставља се са три дозе OPV вакцине.

20. Вакцинација против дечије парализе спроводи се живом и мртвом вакцином.

Вакцинација живом оралном тритипном вакцином спроводи се са три дозе у размацима који не смеју бити краћи од шест недеља, нити дужи од три месеца, а изузетно пет месеци.

Вакцинација мртвом вакцином спроводи се у случајевима имунодефицијенције, а даје се у три дозе у размаку који не сме бити краћи од четири недеље.

Поновна вакцинација (ревакцинација) спроводи се увек давањем једне дозе живе тритипне вакцине.

Прва ревакцинација против дечије парализе спроводи се код деце из тачке 19. ове одлуке после једне године од дана завршетка потпуне вакцинације, а најраније по истеку шест месеци у случају потребе.

Друга ревакцинација против дечије парализе спроводи се приликом уписа у први разред основне школе, односно у 7/8. години живота.

Трећа ревакцинација против дечије парализе спроводи се у завршном разреду основне школе, односно у 14/15. години живота.

3. Вакцинација против дифтерије, тешануса и великог кашља

21. Вакцинација против дифтерије, тетануса и великог кашља спроводи се комбинованом вакцином против тих болести (вакцином DTP), у три дозе.

22. Вакцинација против дифтерије, тетануса и великог кашља спроводи се код деце од два месеца до 12 месеци живота.

Ако се из било којих разлога вакцинација из става 1. ове тачке не спроведе у утврђеном року или се не спроведе потпуно, дете ће се вакцинисати у периоду од 12 месеци до пет година живота.

23. Размак између два давања – убризгавања вакцине против дифтерије, тетануса и великог кашља не сме бити краћи од једног месеца нити дужи од пет месеци.

24. Вакцинација против дифтерије и тетануса спроводи се код деце од два месеца до 14 година живота.

Вакцинација против дифтерије и тетануса лица старијих од седам година спроводи се само вакцином која је посебно приправљена за ту сврху.

25. Вакцинација против дифтерије и тетануса спроводи се и код деце од пет до 14 година живота ако до тада нису вакцинисана против тих болести, ако нису потпуно вакцинисана или ако нема доказа да су вакцинисана. Вакцинација се спроводи давањем две дозе комбиноване вакцине против тих болести, у размаку који не сме бити краћи од једног месеца, нити дужи од пет месеци.

26. Вакцинација против тетануса спроводи се код лица од два месеца до 18 година живота, а у случају повреде – и код лица старијих од 18 година.

27. Вакцинација против тетануса спроводи се и код лица од 14 до 18 година живота, а у случају повреде и после тог времена ако до тада нису вакцинисана против те болести или нису потпуно вакцинисана, ако нема доказа о вакцинацији или ако је протекло више од 10 година од последње вакцинације.

Вакцинација из става 1. ове тачке спроводи се давањем две дозе вакцине у размаку који не сме бити краћи од једног месеца.

28. Прва ревакцинација против дифтерије, тетануса и великог кашља спроводи се кад протекне једна година од дана потпуне вакцинације.

Друга ревакцинација против дифтерије и тетануса спроводи се приликом уписа у први разред основне школе, односно у 7/8. години живота.

Трећа ревакцинација против дифтерије и тетануса спроводи се у завршном разреду основне школе, односно у 14/15. години живота.

Четврта ревакцинација против тетануса спроводи се у завршној години средње школе, односно 18/19. години живота.

29. Поред општих контраиндикација из тачке 9. ове одлуке, посебне контраиндикације за вакцинацију против великог кашља

су еволутивна неуролошка обољења (неконтролисана епилепсија, инфантилни спазми, прогресивна енцефалопатија), као и озбиљне негативне појаве на претходну дозу вакцине.

4. Вакцинација против малих богиња, заушака и црвенке (рубеле)

30. Вакцинација против малих богиња, заушака и црвенке спроводи се код деце од 12 месеци до 14 година живота.

Вакцинација против малих богиња, заушака и црвенке почиње кад дете наврши 12 месеци, а мора се спровести до навршених 18 месеци.

Вакцинација против малих богиња, заушака и црвенке спроводи се комбинованом живом атенуираном вакцином.

Ако се из било којих разлога (осим трајних контраиндикација) вакцинација не спроведе у времену из става 2. ове тачке, дете ће се вакцинисати у периоду од 18 месеци до навршених 14 година живота.

Ревакцинација против малих богиња, заушака и црвенке спроводи се у 12/13. години живота, односно у шестом разреду основне школе.

5. Вакцинација против хепатитиса Б

31. Имунизација против хепатитиса Б спроводи се вакцином против хепатитиса Б произведеном методом генетског инжењеринга од површинског антигена вируса хепатитиса Б.

Вакцинисањем се обухватају:

1) деца од навршена два месеца до навршених 15 месеци живота;

2) новорођенчад HbsAg позитивних мајки унутар 2–12 часова, а најкасније 24 часа по рођењу.

32. Вакцинисање деце од навршена два до навршених 15 месеци живота спроводи се давањем три дозе вакцине против хепатитиса Б. Прва и друга доза вакцине дају се истовремено са првом и другом дозом DTP вакцине у размаку који не сме бити краћи од једног нити дужи од три месеца. Трећа доза вакцине даје се истовремено са MMR вакцином (у супротни екстремитет), а најраније 6 месеци од давања прве дозе вакцине.

33. Вакцинисање новорођенчади HbsAg позитивних мајки спроводи се давањем четири дозе вакцине против хепатитиса Б. Прва доза даје се у породилишту унутар 2–24 часа по рођењу. Друга доза даје се након месец дана од прве дозе, трећа доза након месец дана од друге дозе, а четврта доза када дете напуни 12 месеци, односно истовремено са MMR вакцином. Истовремено са првом дозом вакцине, новорођенче добија 0,5 ml хепатитис Б имуноглобулина.

34. Новорођенчад и одојчад добијају педијатријску дозу вакцине (0,5 ml) дубоко интрамускуларно у антеролатерални део натколенице. Вакцина се може апликовати истовремено или у било ком размаку са свим осталим вакцинама из Програма обавезних имунизација, као и са имуноглобулинима.

Б) Обавезна вакцинација лица експонираних одређеним заразним болестима

1. Вакцинација против хепатитиса Б

35. Обавезна вакцинација против хепатитиса Б спроводи се код свих лица у здравственим и другим установама која у обављању својих послова долазе у непосредан контакт са инфицираним лицима и инфективним материјалом (крв, екскрети, секрет).

Поред лица из става 1. ове тачке, вакцинација против хепатитиса Б спроводи се и код:

- 1) хемофиличара;
- 2) болесника на хемодијализи;
- 3) полних партнера HbsAg позитивних лица;
- 4) штитеника завода за ментално ретардиране;
- 5) интравенских наркомана и
- 6) инсулин зависних болесника од шећерне болести.

36. Вакцинација против хепатитиса Б спроводи се вакцином добијеном генетским инжењерингом од површинског антигена вируса хепатитиса Б.

За вакцинацију деце млађе од 10 година даје се дечија доза (0,5 ml), а за вакцинацију лица старијих од 10 година доза за одрасле (1 ml).

За вакцинацију пацијената на дијализи даје се двострука доза за одређени узраст.

37. Вакцинација против хепатитиса Б спроводи се са три дозе интрамускуларним давањем вакцине против хепатитиса Б по схеми: 0, 1, 6 месеци од утврђивања индикације.

Вакцинација лица која су имала акцидент са инфективним материјалом спроводи се са четири дозе по схеми: 0, 1, 2, 12 месеци.

Вакцинација пацијената пре ступања на дијализу спроводи се са четири дозе по схеми: 0, 1, 2, 6 месеци.

38. Ревакцинација се спроводи у случајевима имунодефицијенције и код болесника на хемодијализи, давањем једне дозе помешане вакцине, пет година после вакцинације.

39. Лица која су имала акцидент са инфективним материјалом обавезно се заштићују интрамускуларним давањем хепатистис Б имуноглобулина у количини од 0,06 ml на 1 kg телесне тежине (одмах по акциденту, а најкасније у току 24 часа), односно према упутству произвођача.

2. Вакцинација против беснила

40. Обавезна вакцинација против беснила спроводи се код свих лица изложених инфекцији вирусом беснила, и то:

1) лица која је угризла или на други начин озледела бесна или на бесило сумњива дивља или домаћа животиња;

2) лица која је угрязао пас или мачка непознатог власника, који се не могу држати под десетодневном ветеринарском контролом;

3) лица која је угрязао пас или мачка који у току 10 дана од дана озледе покажу знаке беснила, угину, буду убијени или одлутају;

4) лица која су се могла заразити вирусом беснила преко слузокоже или оштећене коже.

41. Вакцинација против беснила спроводи се давањем вакцине против беснила произведене на култури ћелија, пет доза у делтоидни мишић, наизменично у наспрамну руку, по схеми: 0, 3, 7, 14. и 28. дана.

Одмах по утврђивању индикације, уз истовремено давање прве дозе вакцине против беснила, повређеном лицу даје се и антирабични имуноглобулин у дози од 20 i.j. на килограм телесне масе.

Лицима која су комплетно преекспозиционо или постекспозиционо вакцинисана против беснила, у случају поновног повређивања, дају се ако је од вакцинације прошло до три године, три дозе вакцине против беснила без давања антирабичног имуноглобулина, и то нултог, трећег и седмог дана. Ако је прошло више од три године, спроводи се потпуна вакцинација, уз истовремену примену антирабичног имуноглобулина.

Истовремено са вакцинацијом против беснила спроводи се вакцинација, односно поновна вакцинација против тетануса, у складу са овом одлуком.

За време имунизације против беснила (постекспозиционо) лица се не смеју имунизовати против других заразних болести, осим против тетануса.

42. Преекспозициона вакцинација против беснила спроводи се код лица која су професионално угрожена инфекцијом вирусом беснила, као што су: лабораторијски радници, ветеринарски хигиеничари, ветеринари, ловочувари и препаратори. Вакцинација се спроводи давањем три дозе вакцине, и то: нултог, 7. и 21. дана. Имунитет се одржава давањем једне дозе вакцине сваке три године.

3. Вакцинација против тешануса повређених лица

43. Имунизација против тетануса повређених лица спроводи се вакцинисањем и ревакцинисањем адсорбованом ТТ вакцином по следећем поступку:

1) лица која су ревакцинисана против тетануса а од ревакцинације до повреде је прошло мање од 5 година, не добијају ни вакцину ни Тг;

2) повређена лица која су ревакцинисана против тетануса пре више од 5 година а мање од 10 година од повреде, добијају само једну дозу вакцине (booster);

3) повређена лица код којих је од ревакцинације до повреде прошло више од 10 година добијају једну дозу ТТ вакцине (booster) i Тг у дози од 250 i.j.

4) повређена лица која нису вакцинисана, непотпуно вакцинисана или немају доказа о имунизацији против тетануса, добијају две дозе ТТ вакцине у размаку од 1 до 5 месеци и једну дозу (booster) годину дана после друге дозе ТТ вакцине. Ова лица добијају и Тг са првом дозом вакцине.

Вакцина против тетануса и антитетанусни имуноглобулин (Тг) апликују се интрамускуларно у делтоидни мишић.

В) Вакцинација по клиничким индикацијама

1. Вакцинација против грипа

44. Вакцинација против грипа спроводи се инактивисаном вакцином против грипа справљеном од целих вируса или SPLIT вакцином која садржи делове вируса одговорне за имунитет.

Према епидемиолошким и клиничким индикацијама, вакцинација се спроводи:

1) код свих лица старијих од 6 месеци са хроничним поремећајима плућног (посебно код астме) и кардиоваскуларног система и са метаболичким поремећајима (шећерна болест, бубрежне дисфункције, хемоглобинопатије, имуносупресије и др.);

2) код хронично оболелих лица у стационарима;

3) код здравих особа старијих од 65 година;

4) код здравственог особља, а нарочито у одељењима интензивне неге, неонаталне неге, стационарима за хронично оболела лица и др.

45. За заштиту деце узраста од 6 месеци до навршених 8 година користи се искључиво SPLIT вакцина. Ако се први пут вакцинишу, добијају две дозе вакцине у размаку од 30 дана, а наредних година само по једну дозу вакцине.

Деца од 6 месеци до 3 године добијају 0,25 ml SPLIT вакцине, а деца узраста 3 до 8 година добијају дозу за одрасле (0,5 ml).

Сва лица старија од 8 година вакцинишу се само једном дозом целовирусне или SPLIT вакцине (0,5 ml).

Вакцина се апликује интрамускуларно или дубоко субкутано у делтоидну регију.

2. Вакцинација против обољења изазваних *haemophyllus-om influenzae tipa b*

46. Вакцинација против обољења изазваних *haemophyllus-om influenzae tipa b* спроводи се конјугованом НВ вакцином, према клиничким индикацијама, код деце узраста до 5 година по следећој шеми:

1) вакцинација деце узраста од 2–6 месеци врши се давањем три дозе вакцине са размаком од једног до два месеца;

2) вакцинација деце узраста од 7–12 месеци врши се давањем две дозе вакцине са размаком од једног до два месеца;

3) вакцинација деце од навршених годину до 5 година живота врши се давањем једне дозе вакцине.

47. Ревакцинисањем се обухватају деца која су до навршене прве године живота потпуно вакцинисана.

Ревакцинисање се врши давањем једне дозе НВ вакцине, годину дана после потпуно завршене вакцинације.

48. Клиничке индикације за примену НВ вакцине су:

1) трансплантација органа и ткива;

2) спленектомија и српаста анемија;

3) хемиотерапија и терапија зрачењем код малигнух тумора;

4) имунодефицијенција;

5) симптоматска и асимптоматска ХИВ инфекција.

49. Коњугована НВ вакцина даје се интрамускуларно истовремено или у било ком размаку са вакцинама из Програма обавезних имунизација.

3. Вакцинација против обољења изазваних *streptococcus-om pneumoniae (pneumococcus-om)*

50. Вакцинација против обољења изазваних *streptococcus-om pneumoniae (pneumococcus-om)* врши се полисахаридном вакцином по клиничким индикацијама. Вакцинација се спроводи давањем једне дозе вакцине лицима старијим од две године живота. Ревакцинација се спроводи давањем једне дозе вакцине после 3-5 година након вакцинације за децу до 10 година старости, а за старија лица после 5 година.

51. Клиничке индикације за примену пнеумококне вакцине су:

1) особе са хроничним кардиоваскуларним и плућним болестима, дијабетичари, особе са хроничним обољењима јетре и бубрега, алкохоличари;

2) особе са извршеном спленектомијом и са српастом анемијом;

3) имунодефицијенције због малигнух обољења, због нефротског синдрома и трансплантације органа и ткива;

4) симптоматска и асимптоматска ХИВ инфекција;

5) особе старије од 65 година у колективном смештају (старачки домови, лечилишта и др.).

52. Ова вакцина се даје интрамускуларно или субкутано у дози од 0,5 ml.

4. Вакцинација против менингококног менингитиса

53. Вакцинација против менингококног менингитиса спроводи се полисахаридном вакцином по клиничким индикацијама код особа старијих од две године.

54. Клиничке индикације за примену вакцине против менингококног менингитиса су:

1) анатомска и функционална аспленија (спленектомија, српаста анемија);

2) имунодефицијенција комплемента (C5-C9).

55. Вакцинација се спроводи давањем једне дозе вакцине против менингококног менингитиса најкасније 15 дана пре започетог путовања, а код осталих индикација одмах по утврђивању индикације.

Ревакцинација се спроводи после три године од извршене вакцинације.

Вакцина против менингококног менингитиса даје се субкутано у дози од 0,5 ml.

5. Вакцинација против великог кашља ацелуларном вакцином

56. Вакцинација деце од 2 месеца до 5 година живота ацелуларном вакцином против великог кашља (DTaP) спроводи се на основу клиничких индикација.

Клиничке индикације за давање ацелуларне (DTaP) вакцине против великог кашља су:

1) температура (ректална) 40°C и већа од 40°C унутар 48 часова од претходне дозе корпускуларне (DTP), а која није у вези са другим могућим узроком;

2) упоран, неутешан плач који траје три сата или дуже, а јавља се унутар 48 часова од претходне дозе DTP вакцине;

3) колапс или стање слично шоку (хипотоничне епизоде) унутар 48 часова од претходне дозе DTP вакцине;

4) конвулзије било фебрилне или афебрилне које се јављају унутар 3 (три) дана од претходне дозе DTP вакцине. Пре апликације DTaP прибавити мишљење дечијег неуролога о неуролошком стању детета.

Ацелуларна вакцина апликује се на начин који је предвиђен актуелним програмом имунизације за корпускуларну вакцину.

Ацелуларна (DTaP) вакцина контраиндикована је код еволутивних обољења CNS-а као и корпускуларна (DTP).

6. Вакцинација против других заразних болести

Г. Вакцинација путника у међународном саобраћају

57. Путници у међународном саобраћају вакцинишу се ако путују у земље које захтевају вакцинацију или према епидемиолошким индикацијама против следећих болести:

- 1) трбушног тифуса
- 2) жуте грознице
- 3) колере
- 4) дифтерије
- 5) других заразних болести (хепатитис Б, беснило, тетанус, менингококни менингитис и др.).

1. Вакцинација против трбушног тифуса

Имунизација против трбушног тифуса спроводи се вакцинасањем и ревакцинасањем вакцином против трбушног тифуса, оралном живом или Ви полисахаридном вакцином. Орална жива вакцина се даје у три дозе са 2 дана размака. Ви полисахаридна вакцина се даје у једној дози интрамукуларно, код лица старијих од две године.

2. Вакцинација против жуте грознице

Обавезној имунизацији против жуте грознице подлежу лица која путују у земљу у којој постоји болест или у земљу која захтева имунизацију против те болести, а спроводи се давањем једне дозе вакцине најкасније 10 дана пре поласка на путовање. Поновна имунизација се спроводи после 10 година.

3. Вакцинација против колере

Имунизација против колере спроводи се код лица која путују у земљу која захтева вакцинацију против те болести, давањем две дозе оралне вакцине у размаку од недељу дана. Поновна вакцинација спроводи се после шест месеци.

4. Вакцинација против дифтерије

Обавезној имунизацији против дифтерије подлежу лица старија од 25 година која путују у земљу у којој постоји та болест у епидемијском облику, или према захтеву земље у коју лица путују. За лица од 25–45 година имунизација се спроводи давањем једне дозе dT вакцине. За лица старија од 45 година имунизација се спроводи давањем две дозе поменуте вакцине у размаку од 1–3 месеца и давањем треће дозе 6–12 месеци након апликавања друге дозе вакцине.

III. ХЕМИОПРОФИЛАКСА ОДРЕЂЕНИХ ЗАРАЗНИХ БОЛЕСТИ

1. Хемиопротифилакса туберкулозе

58. Хемиопротифилакса туберкулозе спроводи се:

1) код туберкулин негативне новорођенчади и одојчади из контакта са оболелим од туберкулозе, а која нису вакцинисана BCG вакцином;

2) код деце до краја треће године живота која нису била вакцинисана против туберкулозе, а на туберкулин реагују позитивно;

3) код свих лица која су под ризиком да оболе од туберкулозе из било којих разлога;

4) код ХИВ позитивних лица;

5) код лица са свежом конверзијом туберкулинске реакције;

6) код лица код којих лекар сматра да постоји скорашња инфекција туберкулозом и да се може развити болест.

Хемиопротифилакса се спроводи изонијазидом и рифампицином у трајању од 3 до 6, односно 12 месеци.

2. Хемиопротифилакса маларије

59. Хемиопротифилакса маларије спроводи се код лица пре одласка, за време боравка и по повратку из земље, односно подручја у којима постоји ендемија маларије.

Избор врсте и дозирање хемиопротифилактичких средстава спроводе се на основу најновијих препорука Светске здравствене организације.

3. Хемиопротифилакса других заразних болести

60. Хемиопротифилакса других заразних болести спроводи се, по епидемиолошким индикацијама, код лица изложених тим заразним болестима.

IV. ИМУНИЗАЦИЈА И ХЕМИОПРОФИЛАКСА ПРОТИВ ОДРЕЂЕНИХ ЗАРАЗНИХ БОЛЕСТИ

61. Обавезна имунизација и хемиопротифилакса против одређених заразних болести спроводе се по програму имунизације који за сваку годину доноси Савезни секретаријат за рад, здравство и социјално старање.

У програму имунизације из става 1. ове тачке одређују се групе становништва и лица која подлежу обавезној имунизацији.

Здравствене установе спроводе обавезну имунизацију против одређених заразних болести свих обвезника којој припадају по месту становања или похађају школе.

Имунизацију новорођенчади против туберкулозе и хепатитиса Б спроводе здравствене установе – породилишта.

62. За имунизацију вакцинама које се дају парентерално употребљавају се аутодеструктивни шприцеви и игле за једнократну употребу.

Сав употребљени материјал у поступку имунизације одлагати и уништити у складу са стратегијом безбедне имунизационе праксе.

Приликом спровођења имунизације вакцинама које се дају парентерално морају бити обезбеђене ампуле адреналина, кортизонског препарата са брзим деловањем и антихистаминског препарата.

63. Здравствена установа која спроводи имунизацију води о томе евиденцију у Картону имунизације и уписује податке о извршеној имунизацији у образац Лични картон о извршеним имунизацијама, који су одштампани уз ову одлуку и чине њен саставни део.

64. Вакцинални статус се проверава:

- 1) приликом сваке посете лекару;
- 2) приликом уписа у све врсте предшколских установа;
- 3) приликом уписа у све врсте школа, од основне до високих;
- 4) приликом ступања у Војску Југославије;
- 5) приликом повреде у смислу тачке 51. ове одлуке;
- 6) приликом ступања деце и омладине на болничко лечење;
- 7) на захтев надлежне установе и у другим случајевима.

Провера се састоји у пружању доказа одговорном лицу подношењем одговарајуће документације о свим претходним имунизацијама.

На основу утврђеног стања о претходним имунизацијама, спроводи се имунизација, односно поновна имунизација у складу са одредбама ове одлуке.

65. Здравствене установе – породилишта достављају списак живорођене деце здравственој установи на чијем подручју родитељи детета имају пребивалиште. Списак садржи име, презиме, место и адресу пребивалишта родитеља и датум о извршеној имунизацији новорођенчета против туберкулозе, као и о првој дози вакцине против хепатитиса Б (када је та вакцина индикувана).

Органи који воде матичне књиге рођених достављају домовима здравља једном месечно податке о свој живорођеној деци ван породилишта, досељеној, одсељеној и умрлој деци и омладини до 18 година живота, као и о свакој промени адресе становања.

V. ЗАВРШНЕ ОДРЕДБЕ

66. Даном ступања на снагу ове одлуке престаје да важи Одлука о начину спровођења имунизације и заштите лековима против одређених заразних болести („Службени лист СРЈ”, бр. 27/97).

67. Ова одлука ступа на снагу осмог дана од дана објављивања у „Службеном листу СРЈ”.

Савезна влада

Е. п. бр. 247
19. децембра 2002. године
Београд

Председник
Драгиша Пешић, с. р.

ПРИЈАВА УЗГРЕДНЕ ПОЈАВЕ НАСТАЛЕ ПОСЛЕ ИМУНИЗАЦИЈЕ

Пријава узгредне појаве настале после примене _____ вакцине
серије _____ произвођач _____
доза по реду _____ начин примене (заокружити) (i.m.; s.c.; i.d.; per os)
Презиме и име пацијента _____
датум рођења _____ место _____
адреса _____

Теже узгредне појаве настале дана _____ 200_____.

ЛОКАЛНЕ

бол(да – не) _____ осетљивост на притисак (да – не) _____
црвенило (у cm) _____ оток (пречник у cm) _____

ОПШТЕ

време трајања (почетак и крај)

температура _____
анафилактичка реакција _____
колапсно стање _____
парализа _____
конвулзије _____
повећање паротида _____
макулопапулозна оспа _____
менингитис/енцефалитис _____
остало: _____

Предузета терапија (амбулантно) _____

Хоспитализован (установа и време) _____

Број историје болести _____

ИСХОД (оздравио, секвеле, умро) _____

Датум пријаве
_____ 200_____.

у _____

Лекар који пријављује

Адреса установе

745.

На основу члана 34. Закона о производњи и промету лекова („Службени лист СРЈ”, бр. 18/93 и 23/2002), савезни секретар за рад, здравство и социјално старање, доноси

РЕШЕЊЕ**О ИЗМЕНИ РЕШЕЊА О ВИСИНИ ТРОШКОВА У ВЕЗИ СА ИЗДАВАЊЕМ ОДОБРЕЊА ЗА СТАВЉАЊЕ У ПРОМЕТ ЛЕКА И ПОМОЋНОГ ЛЕКОВИТОГ И МЕДИЦИНСКОГ СРЕДСТВА КОЈИ СЕ УПОТРЕБЉАВАЈУ У МЕДИЦИНИ**

1. У Решењу о висини трошкова у вези са издавањем одобрења за стављање у промет лека и помоћног лековитог и медицинског средства који се употребљавају у медицини („Службени лист СРЈ”, бр. 4/2001, 71/2001, 22/2002 и 32/2002) у тачки 1. одредба под 5 речи: „до 30.12.2002. године” замењују се речима: „до 30.6.2003. године”.

2. Ово решење ступа на снагу осмог дана од дана објављивања у „Службеном листу СРЈ”.

Бр. 3/2-10-001/2002-34
16. децембра 2002. године
Београд

По овлашћењу председника
Савезне владе
Милош Кнежевић, с. р.

746.

На основу члана 22. став 2. Закона о генетички модификованим организмима („Службени лист СРЈ”, бр. 21/2001), савезни министар привреде и унутрашње трговине прописује

ПРАВИЛНИК**О ОБРАСЦУ ЛЕГИТИМАЦИЈЕ САВЕЗНОГ ИНСПЕКТОРА ЗА ГЕНЕТИЧКИ МОДИФИКОВАНЕ ОРГАНИЗМЕ****Члан 1.**

Овим правилником прописује се образац легитимације (у даљем тексту: легитимација) савезног инспектора за генетички модификоване организме, начин издавања легитимација и начин вођења евиденције о издатим легитимацијама.

Члан 2.

Савезном инспектору за генетички модификоване организме издаје се легитимација према образцу легитимације који је одштампан уз овај правилник и чини његов саставни део.

Члан 3.

Легитимација је величине 6 x 9,5 cm.

Члан 4.

Спољне стране корица легитимације су пресвучене кожном отомом тамноплаве боје, а унутрашње стране су од папира беле боје.

Члан 5.

Легитимација садржи:

1) на првој спољној страни корица, на врху, натпис: „САВЕЗНА РЕПУБЛИКА ЈУГОСЛАВИЈА”, на средини – грб СРЈ, а испод грба назив: „ЛЕГИТИМАЦИЈА”;

2) на првој унутрашњој страни корица – место за фотографију димензија 2,5 x 3 cm и место за потпис имаоца легитимације;

3) на првој унутрашњој страни, грб СРЈ, на средини натпис: „САВЕЗНА РЕПУБЛИКА ЈУГОСЛАВИЈА”, „САВЕЗНО МИНИСТАРСТВО ПРИВРЕДЕ И УНУТРАШЊЕ ТРГОВИНЕ”, НА СРЕДИНИ НАЗИВ: „Легитимација савезног инспектора за генетички модификоване организме”, а испод назива ознаку „Бр.” и место за уписивање регистарског броја;

4) на другој унутрашњој страни – место за уписивање презимена, имена једног родитеља и личног имена запосленог коме се издаје легитимација, место за уписивање датума издавања легитимације, речи: „У Београду”, место за стављање отиска службеног печата, натпис „Савезно министарство привреде и унутрашње трговине” и место за потпис овлашћеног лица за издавање легитимације;

5) на трећој унутрашњој страни одштампан је текст следеће садржине: „Ималац ове легитимације овлашћен је да: врши контролу ограничене употребе, увођења у производњу или стављања у промет генетички модификованих организама и производа од генетички модификованих организама за које је донето решење по одредбама Закона о генетички модификованим организмима;

врши контролу да ли овлашћена организација испуњава услове за обављање испитивања генетички модификованих организама или производа од генетички модификованих организама; врши контролу метода испитивања генетички модификованих организама или производа од генетички модификованих организама у огледном пољу, на фарми или у лабораторији код овлашћених организација; врши контролу мера безбедности при уношењу генетички модификованих организама у животну средину; узима узорке генетички модификованих организама и производа од генетички модификованих организама без накнаде, ради утврђивања испуњености услова прописаних овим законом; врши преглед пословних књига и исправа ствараоца и корисника у вези са спровођењем прописа о ограниченој употреби, производњи или промету генетички модификованих организама и производа од генетички модификованих организама; прикупља податке и обавештења од одговорних и других лица и слушава сведоке и вештаке (члан 20. Закона о генетички модификованим организмима)”;

б) на четвртој унутрашњој страни одштампан је текст следеће садржине:

„Ималац ове легитимације овлашћен је да: забрани ограничену употребу, увођење у производњу или стављање у промет генетички модификованих организама и производа од генетички модификованих организама ако утврди да нису испуњени прописани услови, забрани рад овлашћеној организацији ако утврди да не испуњава прописане услове за обављање испитивања генетички модификованих организама и производа од генетички модификованих организама или не обавља испитивање и контролу генетички модификованих организама и производа од генетички модификованих организама у складу са прописаним методама за испитивање; забрани уношење генетички модификованих организама и производа од генетички модификованих организама у животну средину ако утврди да нису спроведене мере безбедности; подноси кривичне пријаве, пријаве за привредне преступе и захтеве за покретање прекршајног поступка због повреда одредби овог закона; нареди предузимање и других мера на основу овлашћења из овог закона (члан 21. Закона о генетички модификованим организмима)”.

Члан 6.

О издатим легитимацијама води се евиденција у Савезном министарству привреде и унутрашње трговине.

Евиденција из става 1. овог члана садржи: презиме и име лица коме је издата легитимација, регистарски број легитимације, датум издавања и рубрику за напомене.

Члан 7.

Савезни инспектор за генетички модификоване организме коме престане радни однос дужан је да легитимацију преда приликом пријема решења о престанку радног односа, односно решења о распоређивању на друго радно место за чије вршење није прописано поседовање легитимације.

Члан 8.

Ако савезни инспектор за генетички модификоване организме изгуби легитимацију или на други начин остане без ње, дужан је да о томе одмах, а најкасније у року од три дана писмено обавести Савезно министарство привреде и унутрашње трговине, да нестанак образложи као и да легитимацију истовремено о свом трошку огласи неважећом у „Службеном листу СРЈ”.

На основу потврде о оглашавању легитимације неважећом, савезни инспектор за генетички модификоване организме подноси Савезном министарству привреде и унутрашње трговине захтев за издавање нове легитимације.

Савезно министарство привреде и унутрашње трговине издаје нову легитимацију и кад му се поднесе потрајала и неупотребљива легитимација, односно легитимација чија се замена тражи због промене имена или презимена.

Члан 9.

Овај правилник ступа на снагу осмог дана од дана објављивања у „Службеном листу СРЈ”.

Број: 1581/1
16. децембра 2002. године
Београд

Савезни министар
привреде и унутрашње трговине
Петар Тројановић, с. р.

ОБРАЗАЦ ЛЕГИТИМАЦИЈЕ САВЕЗНОГ ИНСПЕКТОРА
ЗА ГЕНЕТИЧКИ МОДИФИКОВАНЕ ОРГАНИЗМЕ

(прва спољна страна корица)

САВЕЗНА РЕПУБЛИКА ЈУГОСЛАВИЈА

(Грб Савезне Републике Југославије)

ЛЕГИТИМАЦИЈА

(прва унутрашња страна)

(Грб Савезне Републике Југославије)
САВЕЗНА РЕПУБЛИКА ЈУГОСЛАВИЈА
САВЕЗНО МИНИСТАРСТВО ЗА
ПРИВРЕДУ
И УНУТРАШЊУ ТРГОВИНУ

ЛЕГИТИМАЦИЈА
савезног инспектора за генетички
модификоване организме

Бр. _____

(прва унутрашња страна корица)

фотографија
2,5 x 3 cm

(потпис имаоца легитимације)

(друга унутрашња страна)

(презиме, име једног родитеља и лично име)

_____ у Београду

(датум издавања)

(М.П.)

Савезно министарство за
привреду и
унутрашњу трговину

(трећа унутрашња страна)

ОВЛАШЋЕЊЕ

„Ималац ове легитимације овлашћен је да врши контролу ограничене употребе, увођења у производњу или стављања у промет генетички модификованих организама и производа од генетички модификованих организама за које је донето решење по одредбама Закона о генетички модификованим организмима; врши контролу да ли овлашћена организација испуњава услове за обављање испитивања генетички модификованих организама или производа од генетички модификованих организама; врши контролу метода испитивања генетички модификованих организама или производа од генетички модификованих организама у огледном пољу, на фарми или у лабораторији код овлашћених организација; врши контролу мера безбедности при уношењу генетички модификованих организама у животну средину; узима узорке генетички модификованих организама и производа од генетички модификованих организама без накнаде, ради утврђивања испуњености услова прописаних овим законом; врши преглед пословних књига и исправа ствараоца и корисника у вези са спровођењем прописа о ограниченој употреби, производњи или промету генетички модификованих организама и производа од генетички модификованих организама; прикупља податке и обавештења од одговорних и других лица и саслушава сведоке и вештаке (члан 20. Закона о генетички модификованим организмима).”

(четврта унутрашња страна)

ОВЛАШЋЕЊЕ

„Ималац ове легитимације овлашћен је да забрани ограничену употребу, увођење у производњу или стављање у промет генетички модификованих организама и производа од генетички модификованих организама ако утврди да нису испуњени прописани услови: забрани рад овлашћеној организацији ако утврди да не испуњава прописане услове за обављање испитивања генетички модификованих организама и производа од генетички модификованих организама или не обавља испитивање и контролу генетички модификованих организама и производа од генетички модификованих организама у складу са прописаним методама за испитивање; забрани уношење генетички модификованих организама и производа од генетички модификованих организама у животну средину ако утврди да нису спроведене мере безбедности; подноси кривичне пријаве, пријаве за привредне преступе и захтеве за покретање прекршајног поступка због повреда одредби овог закона; нареди предузимање и других мера на основу овлашћења из овог закона (члан 21. Закона о генетички модификованим организмима).”

747.

На основу члана 62. став 1. Закона о мерним јединицама и мерилима („Службени лист СРЈ”, бр. 80/94, 28/96 и 12/98), директор Савезног завода за мере и драгоцене метале издаје

НАРЕДБУ**О ВРСТАМА И ОБЛИЦИМА ЖИГОВА И ДРУГИХ ЗНАКОВА КОЈИ СЕ УПОТРЕБЉАВАЈУ ПРИ ПРЕГЛЕДУ ЕТАЛОНА И МЕРИЛА**

1. Овом наредбом прописују се врсте и облици жигова и других знакова који се употребљавају при прегледу еталона и мерила, као и садржина уверења о исправности еталона и мерила.

2. Врсте жигова и других знакова који се употребљавају при прегледу еталона и прегледу мерила за здравство, заштиту људи и имовине, обрачун и контролу квалитета у вези са обрачуном су:

1) основни жиг – за потврђивање исправности еталона и мерила при првом прегледу;

2) годишњи жиг – за потврђивање исправности еталона и мерила при првом, периодичном и ванредном прегледу;

3) годишњи жиг за ситна мерила – за потврђивање исправности еталона и мерила при првом, периодичном и ванредном прегледу кад се због величине не могу употребити основни и годишњи жиг;

4) годишњи жиг у облику налепнице – за потврђивање исправности мерила при првом, периодичном и ванредном прегледу кад се због осетљивости конструкције мерила не могу употребити основни и годишњи жиг;

5) налепница о еталонирању – за потврђивање датума кад је извршено еталонирање и издавање уверења о исправности еталона;

6) годишњи жиг за претходна испитивања – за потврђивање исправности мерила, односно делова мерила при претходном испитивању;

7) жиг за стаклене еталоне и мерила – за потврђивање исправности стаклених еталона и мерила при првом прегледу.

3. Жигови и друге знакове из тачке 2. ове наредбе употребљавају, и то:

1) Савезни завод за мере и драгоцене метале (у даљем тексту: Завод) – основни жиг, годишњи жиг, годишњи жиг за ситна мерила, годишњи жиг у облику налепнице, налепницу о еталонирању, годишњи жиг за претходна испитивања и жиг за стаклена мерила;

2) предузећа и друга правна лица из члана 57. Закона о мерним јединицама и мерилима (у даљем тексту: акредитоване лабораторије) – основни жиг, годишњи жиг, годишњи жиг за ситна мерила, годишњи жиг у облику налепнице, налепницу о еталонирању и жиг за стаклена мерила.

4. Жигови и други знакови из тачке 2. ове наредбе које употребљава Завод су следећих облика и садржине:

1) основни жиг је у облику круга пречника 8 mm, у коме је равнокрака вага са viseћим зделицама. Изнад ваге је ознака „J”, а између viseћих зделица – равнострани троугао, односно бројчана ознака подручне организационе јединице Завода (у даљем тексту: Контрола);

2) годишњи жиг је у облику штита око кога се може описати круг пречника 8 mm. У горњем делу је број радника Завода који је извршио преглед, а у доњем делу су две последње цифре године у којој истиче рок важења жига;

3) годишњи жиг за ситна мерила је у облику штита око кога се може описати круг пречника 3 mm. У горњем делу су две последње цифре године у којој истиче рок важења жига, а у доњем делу – равнострани троугао, односно бројчана ознака Контроле;

4) годишњи жиг у облику налепнице је елипсаоног облика са дужом осом од 20 mm и краћом осом од 8 mm и израђен је на специјалном папиру наранџасте боје (осим за хронографе, где је налепница зелене боје) по принципу налепнице. На левој страни је серијски број од шест цифара. У средини је равнокрака вага са viseћим зделицама. Изнад ваге је ознака „J”, а између viseћих зделица – равнострани троугао, односно бројчана ознака Конт-

роле. На десној страни су две последње цифре године у којој истиче рок важења жига;

5) налепница о еталонирању је правоугаоног облика, висине 30 mm и ширине 20 mm, израђена на специјалном папиру на коме се може писати фломастером или хемијском оловком, а да се то накнадно не може обрисати без оштећења налепнице. Горњи део налепнице висине 10 mm је плаве боје, а доњи део налепнице висине 20 mm је беле боје. На горњем делу налепнице је равнокрака вага са висећим зделицама. Изнад ваге је ознака „J”, а између висећих зделица равнокраки троугао. На средини налепнице је број уверења, без архивског броја. На доњој страни налепнице је датум еталонирања. Дозвољено је коришћење скраћене ознаке месеца и година);

6) годишњи жиг за претходна испитивања је у облику равностраниг троугла око кога се може описати круг пречника 8 mm. У горњем углу је равностранни троугао, односно бројчана ознака Контроле, а у доњем делу су две последње цифре године у којој је извршено испитивање;

7) жиг за стаклена мерила је у облику слова „J” око кога се може описати круг пречника 8 mm. У средини слова „J” је равностранни троугао, односно бројчана ознака Контроле.

5. Жигови и други знакови из тачке 2. ове наредбе које употребљавају акредитоване лабораторије су следећих облика и садржине:

1) основни жиг је елипсаоног облика са дужом осом од 8 mm и краћом осом од 5 mm, у којој је равнокрака вага са висећим зделицама. Изнад ваге је ознака „J”, а између висећих зделица – бројчана ознака акредитоване лабораторије;

2) годишњи жиг је у облику штита око кога се може описати круг пречника 8 mm. У горњем делу су две последње цифре године у којој истиче рок важења жига, у доњем делу је бројчана ознака акредитоване лабораторије;

3) годишњи жиг у облику налепнице је елипсаоног облика са дужом осом од 20 mm и краћом осом од 8 mm и израђен је на специјалном папиру наранџасте боје (осим за хронотахографе, где је налепница зелене боје) по принципу налепнице. На левој страни је равнокрака вага са висећим зделицама. Изнад ваге је ознака „J”, а између висећих зделица – бројчана ознака акредитоване лабораторије. На десној страни су две последње цифре године у којој истиче рок важења жига;

4) налепница о еталонирању је правоугаоног облика, висине 30 mm и ширине 20 mm, израђена на специјалном папиру на коме се може писати фломастером или хемијском оловком, а да се то накнадно не може обрисати без оштећења налепнице. Горњи део налепнице висине 10 mm је плаве боје, а доњи део налепнице висине 20 mm је беле боје. На горњем делу налепнице је равнокрака вага са висећим зделицама. Изнад ваге је ознака „J”, а између висећих зделица – бројчана ознака акредитоване лабораторије. На средини налепнице је број уверења, без архивског броја. На доњој страни налепнице је датум еталонирања. Дозвољено је коришћење скраћене ознаке (месеца и година);

5) жиг за стаклена мерила је у облику слова „J” око кога се може описати круг пречника 8 mm. У средини слова „J” је равностранни троугао, односно бројчана ознака акредитоване лабораторије.

Годишњи жиг у облику налепнице, израђен по принципу налепнице, наручује се од Завода. Неутрошене количине ових жигова враћају се Заводу по истеку рока важења жига.

6. Предузећа и друга правна лица – имаоци мерила која се користе у производном процесу за потврђивање исправности тих мерила употребљавају жигове које сами утврде својим општим актом, а који се морају разликовати од жигова утврђених овом наредбом.

Завод и акредитоване лабораторије при прегледу мерила које се користе искључиво у производном процесу употребљавају годишњи жиг у облику налепнице елипсаоног облика, са дужом осом од 20 mm и краћом осом од 8 mm, који је израђен на специјалном папиру наранџасте боје по принципу налепнице. На левој страни је ознака „П”, а унутар ње је равностранни троугао или бројчана ознака Контроле, односно акредитоване лабораторије.

На десној страни су две последње цифре године у којој истиче рок важења жига.

7. Знак за поништавање жигова, којим се при периодичном и ванредном прегледу поништавају жигови на еталонима и мерилима за које се утврди да нису исправни, има облик знака „X” око кога се може описати круг пречника 8 mm.

Знак за поништавање жигова израђује се:

1) од метала, ако се наноси утискивањем;

2) на специјалном папиру наранџасте боје по принципу налепнице;

3) од двокомпонентне нерастворљиве боје, ако се наноси сито штампом.

8. За мерила која су до дана ступања на снагу ове наредбе жигосана непосредно на металном делу мерила, осим за висеће ваге (кантаре), обавезна је употреба плочице за жигосање при прегледима мерила који се врше на захтев оних који су извршили оправку (сервисирање) мерила.

На плочици за жигосање налазе се три оловна уметка. Два крајња уметка служе за осигурање завртања од одвртања, а средњи раван уметак за стављање отисака жигова, и то: основног жига – лево, годишњег жига при првом прегледу – у средини и годишњег жига при последњем периодичном прегледу – десно. Уметици за осигурање завртања жигосу се основним или годишњим жигом за ситна мерила.

Димензије плочице за жигосање су 57 mm x 15 mm.

9. Справе за мерење течних горива, справе за течни нафтни гас, струјомери и гасомери жигосу се тако што се годишњи жиг у облику налепнице лепи на тело пластичне пломбе.

Пластична плomba се састоји од поклопца и тела направљеног од провидне пластике и конструисана је тако да се може употребити само једном.

10. Врсте и облици жигова, налепнице о еталонирању, знака за поништавање жигова, изглед плочице за жигосање и изглед пластичне пломбе дати су у Прилогу бр. 1 и Прилогу бр. 2, који су одштампани уз ову наредбу и чине њен саставни део.

11. Величине жигова и других знакова утврђених овом наредбом могу се пропорционално увећати или умањити ако то захтева начин жигосања за одређену врсту еталона или мерила уз одобрење Завода.

12. Ако мерило из техничких разлога није могуће жигосати, односно ако постоје и други оправдани разлози да се за мерило изда и уверење о исправности мерила, тим уверењем потврђује се исправност мерила при првом, периодичном или ванредном прегледу.

За потврђивање исправности еталона при првом, периодичном или ванредном прегледу обавезно је и издавање уверења и исправности еталона. Кад то уверење издаје акредитована лабораторија дужна је да копију уверења достави Заводу у року од седам дана од дана издавања тог уверења.

13. Уверење о исправности мерила и еталона издаје се на меморандуму Завода или акредитоване лабораторије и садржи: број, датум, увод (преамбулу), диспозитив и потпис овлашћеног лица.

Уверење о исправности мерила и еталона може да садржи податке о условима околине, нарочито када они представљају релевантне утицајне параметре за резултат еталонирања, резултате еталонирања, мерну несигурност или друге податке које захтева подносилац захтева за преглед, који се дају у прилогу тог уверења и његов су саставни део.

14. Садржина уверења о исправности мерила и садржина уверења о исправности еталона дате су у Прилогу бр. 3 и Прилогу бр. 4, који су одштампани уз ову наредбу и чине њен саставни део.

15. Даном ступања на снагу ове наредбе престаје да важи Наредба о врстама и облицима жигова и других знакова који се употребљавају при прегледу еталона и мерила („Службени лист СРЈ”, бр. 36/98 и 56/2001).

16. Ова наредба ступа на снагу 1. јануара 2003. године.

Бр. 1/0–01–299/2
11. новембра 2002. године
Београд

Директор
Савезног завода за мере и
драгоцене метале
мр Драган Милошевић, с. р.

ВРСТЕ И ОБЛИЦИ ЖИГОВА И ЗНАКА ЗА ПОНИШТАВАЊЕ ЖИГОВА

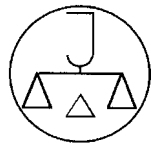

Основни жиг Завода



Жиг Завода у облику налепнице за мерила у производном процесу



Годишњи жиг Завода

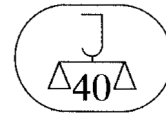

Основни жиг акредитоване лабораторије



Годишњи жиг Завода за ситна мерила



Годишњи жиг акредитоване лабораторије

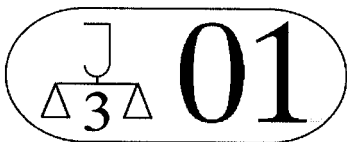

Годишњи жиг Завода у облику налепнице

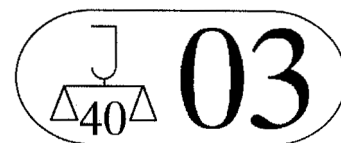

Годишњи жиг акредитоване лабораторије у облику налепнице

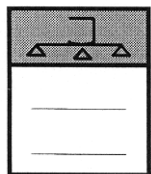

Налепница о еталонирању Завода

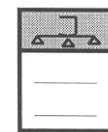

Налепница о еталонирању акредитоване лабораторије



Годишњи жиг Завода за претходна испитивања



Жиг Завода за стаклена мерила

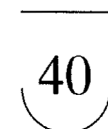

Жиг акредитоване лабораторије за стаклена мерила

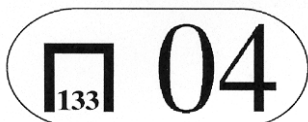

Жиг акредитоване лабораторије у облику налепнице за мерила у производном процесу



Знак за поништавање жигова

ПЛОЧИЦА ЗА ЖИГОСАЊЕ

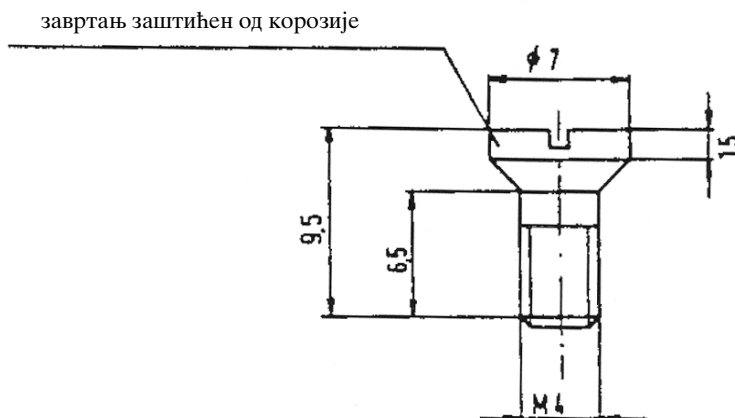
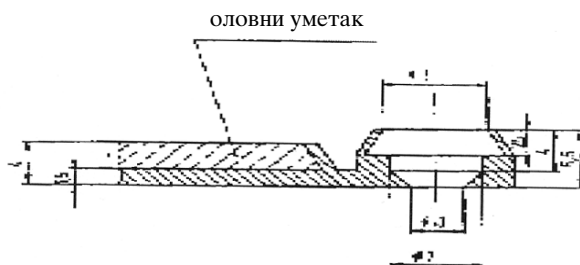
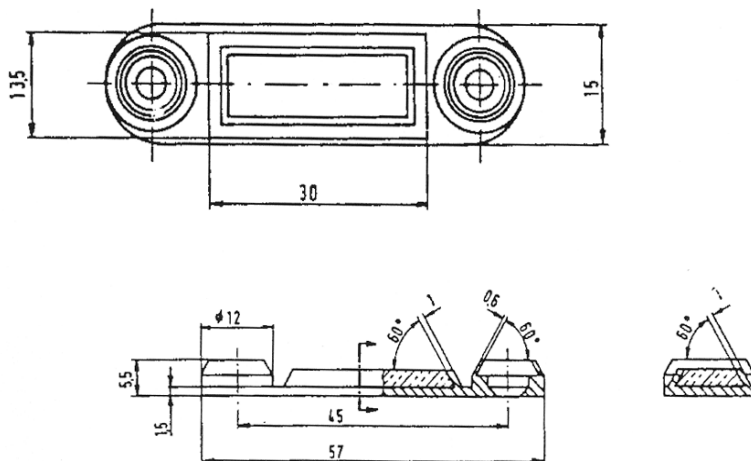

ПЛОМБА СА СТРАНЕ ЖИГА – ПРВА СТРАНА

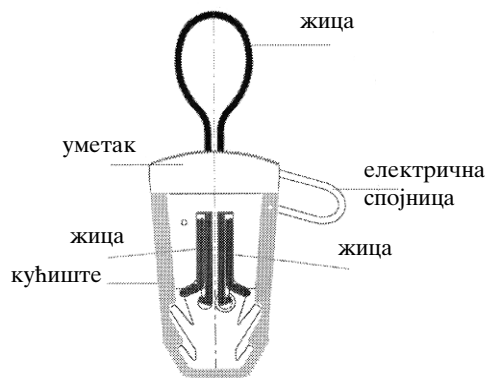

слика 1

ПЛОМБА СА СТРАНЕ НАЛЕПНИЦЕ – ДРУГА СТРАНА

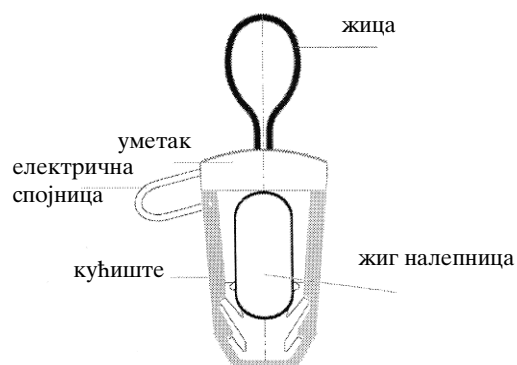

слика 2

САВЕЗНИ ЗАВОД ЗА МЕРЕ И ДРАГОЦЕНЕ МЕТАЛЕ

Контрола мера и драгоцених метала _____

Број: _____

Датум: _____

Место, адреса, телефон, телефакс

На основу члана 7. став 1. Закона о мерним јединицама и мерилима („Службени лист СРЈ”, бр. 80/94, 28/96 и 12/98), а на захтев _____, издаје се: ¹⁾

У В Е Р Е Њ Е
О ИСПРАВНОСТИ МЕРИЛА*

1. Назив мерила: _____

2. Произвођач: _____

3. Серијски број и година производње: _____

4. Ималац: _____

5. Основна метролошка својства: ²⁾ _____

6. Уверење важи до 31. децембра _____, године.

7. Прегледом мерила утврђено је да мерило испуњава метролошке услове прописане Правилником о метролошким условима за _____

(„Службени лист СРЈ”, бр. _____).

М.П.

Име и презиме и потпис
овлашћеног лица

* За мерила која се употребљавају искључиво у производном процесу дописати:

„за производни процес”

¹⁾ Текст увода (преамбуле) уверења о исправности мерила које издаје овлашћена лабораторија на свом меморандуму гласи: „На основу члана 7. став 1. Закона о мерним јединицама и мерилима („Службени лист СРЈ”, бр. 80/94, 28/96 и 12/98) и решења Савезног завода за мере и драгоцене метале бр. _____ од _____ године, а на захтев _____ издаје се:”.

Текст увода (преамбуле) уверења о исправности мерила које издаје акредитована лабораторија на свом меморандуму гласи: „На основу члана 7. став 1. Закона о мерним јединицама и мерилима („Службени лист СРЈ”, бр. 80/94, 28/96 и 12/98) и решења Југословенског акредитационог тела бр. _____ од _____ године, а на захтев _____ издаје се:”

²⁾ Као основна метролошка својства мерила уписују се: тип, мерни опсег, класа тачности или грешка мерења, службена ознака, најмањи подељак и сл.

Прва страна

САВЕЗНИ ЗАВОД ЗА МЕРЕ И ДРАГОЦЕНЕ МЕТАЛЕ

Број: _____

Датум издавања уверења: _____

Место, адреса, телефон, телефакс

На основу члана 7. став 1. Закона о мерним јединицама и мерилима („Службени лист СРЈ”, бр. 80/94, 28/96 и 12/98), а на захтев _____, издаје се: ¹⁾**У В Е Р Е Њ Е**
О ИСПРАВНОСТИ ЕТАЛОНА

(назив физичке величине)

Број уверења: _____ ²⁾

Укупан број страна: _____

Назив еталона: _____

Произвођач: _____

Тип: _____

Серијски број: _____

Датум еталонирања: _____ ³⁾Сагласност са прописом: _____ ⁴⁾Уверење важи до: _____ ⁵⁾Метролошка следивост: _____ ⁶⁾Мерење извршио
(Име и презиме и потпис)

М.П.

Овлашћено лице
(Име и презиме и потпис)

*Без одобрења лабораторије уверење о исправности еталона сме се умножавати искључиво као целина.
Уверење о исправности еталона без печата и потписа није важеће.*

Остале стране

Уверење о исправности еталона број: _____

Страна ____ од ____

Опис еталона: _____ ⁷⁾Поступак еталонирања: _____ ⁸⁾Услови околине у лабораторији: _____ ⁹⁾Резултат еталонирања: _____ ¹⁰⁾Мерна несигурност: _____ ¹¹⁾Крај уверења о исправности еталона ¹²⁾

¹⁾ Текст увода (преамбула) уверења о исправности еталона који издаје акредитована лабораторија гласи: „На основу члана 7. став 1. Закона о мерним јединицама и мерилима („Службени лист СРЈ”, бр. 80/94, 28/96 и 12/98) и решења акредитационог тела бр. _____ од _____, а на захтев _____ издаје се:”.

²⁾ Наводи се број уверења, без додатних архивских ознака.

³⁾ Уколико је еталонирање трајало више дана навести први дан еталонирања.

⁴⁾ Уколико се наводи, назначити пропис или тачку прописа на коју се односи еталонирање и место објављивања прописа. Код уверења са више страна ова тачка не мора се налазити на првој страни.

⁵⁾ Уверење о еталонирању не треба да садржи препоруку о датуму поновног еталонирања. Изузетак је захтев странке или законска регулатива.

⁶⁾ Навести изјаву да је резултат еталонирања следив до међународног или националног еталона. Могуће је навести метролошке карактеристике еталона који је коришћен и број његовог уверења. Код уверења са више страна ова тачка не мора се налазити на првој страни.

⁷⁾ Навести кратак опис и метролошка својства еталона. Навести опис кутије еталона уколико је на њој постављена налепница о еталонирању. Описати место постављања налепнице о еталонирању.

⁸⁾ Уколико је поступак еталонирања доступан кроз одређени пропис, навести пропис и место објављивања прописа. У супротном кратко описати поступак еталонирања.

⁹⁾ Ова тачка се наводи само ако услови околине представљају релевантне утицајне параметре за резултат еталонирања.

¹⁰⁾ Резултат еталонирања може се навести као вредност мерних јединица или формула. У случају великог броја резултата дозвољена је примена графика. Обавезно је у наставку навести вредност мерне несигурности.

¹¹⁾ У уверењима о еталонирању обавезно је изражавање вредности мерне несигурности у облику проширене мерне несигурности. Дозвољена је примена апсолутног или релативног облика изражавања мерне несигурности. Обавезна је изјава о мерној несигурности.

¹²⁾ Ознака краја уверења о исправности еталона.

748.

На основу члана 16а. став 2. и члана 38. став 1. тачка 4. Закона о Народној банци Југославије („Службени лист СРЈ”, бр. 32/93, 41/94, 61/95, 29/97, 44/99 и 73/2000), гувернер Народне банке Југославије доноси

О Д Л У К У**О УСЛОВИМА И НАЧИНУ ДЕПОНОВАЊА ВИШКОВА ЛИКВИДНИХ СРЕДСТАВА БАНАКА КОД НАРОДНЕ БАНКЕ ЈУГОСЛАВИЈЕ**

1. Овом одлуком регулишу се услови и начин депоновања вишкова ликвидних средстава банака код Народне банке Југославије.

2. Вишкови ликвидних средстава, у смислу ове одлуке, банке могу преко ноћи депоновати код Народне банке Југославије.

Депоноване средстава у смислу става 1. ове тачке банка врши на посебан рачун код Народне банке Југославије – рачун депозита вишкова ликвидних средстава банака (у даљем тексту: рачун депозита).

3. Депоноване средстава у смислу ове одлуке банка врши издавањем налога за пренос средстава са свог жиро-рачуна на рачун депозита, најкасније до 16.45 часова, а суботом до 13.45 часова, с тим да износ пренетих средстава не може бити мањи од 10% обрачунате обавезне резерве банке према последњем обрачуну обавезне резерве.

Банка је дужна да депонована средства врати на свој жиро-рачун наредног дана од дана депоновања – најкасније до 16.45 часова, а суботом до 13.45 часова.

Ако банка депонована средства не врати до рока из става 2. ове тачке, сматра се да су средства депонована још један дан.

4. На износ средстава који је банка депоновала код Народне банке Југославије у смислу ове одлуке, Народна банка Југославије плаћа камату – по каматној стопи од 40% есконтне стопе Народне банке Југославије.

Ако банка не поступи у складу са тачком 3. став 1. ове одлуке – Народна банка Југославије неће тој банци платити камату на депонована средства.

5. Даном примене ове одлуке престаје да важи Одлука о условима и начину депоновања вишкова ликвидних средстава банака код Народне банке Југославије („Службени лист СРЈ”, бр. 16/2002).

6. Ова одлука ступа на снагу наредног дана од дана објављивања у „Службеном листу СРЈ”, а примењиваће се од 1. јануара 2003. године.

О. бр. 126
19. децембра 2002. године
Београд

Гувернер
Народне банке Југославије
Млађан Динкић, с. р.

749.

На основу члана 16а. став 2. и члана 38. став 1. тачка 3. Закона о Народној банци Југославије („Службени лист СРЈ”, бр. 32/93, 41/94, 61/95, 29/97, 44/99 и 73/2000), гувернер Народне банке Југославије доноси

О Д Л У К У**О УСЛОВИМА И НАЧИНУ ДАВАЊА КРЕДИТА ЗА ОДРЖАВАЊЕ ДНЕВНЕ ЛИКВИДНОСТИ БАНАКА НА ОСНОВУ ЗАЛОГЕ ХАРТИЈА ОД ВРЕДНОСТИ**

1. Овом одлуком регулишу се услови под којима и начин на који Народна банка Југославије даје банкама кредите за одржавање дневне ликвидности.

Кредит из става 1. ове тачке банка може користити само за покриће дневног прекорачења посебног рачуна банке код Народне банке Југославије – рачун оквирног кредита за одржавање дневне ликвидности, предвиђеног Одлуком о условима одобравања дневног прекорачења посебног рачуна банака код Народне банке Југославије („Службени лист СРЈ”, бр. 69/2002) (у даљем тексту: Одлука о прекорачењу).

2. Кредит, у смислу ове одлуке, Народна банка Југославије даје банкама до износа од 80% номиналне вредности заложенних благајничких записа Народне банке Југославије (у даљем тексту: благајнички записи).

3. Ради коришћења кредита из тачке 2. ове одлуке, банка са Народном банком Југославије закључује уговор о залози благајничких записа. Упис заложног права Народне банке Југославије на благајничке записе у смислу ове одлуке евидентира се код Централног регистра, депоа и клиринга хартија од вредности.

4. На основу залог из тачке 3. ове одлуке, Народна банка Југославије одобрава банци оквирни кредит за одржавање дневне ликвидности, о чему са банком закључује уговор.

Рокови доспећа оквирног кредита из става 1. ове тачке не могу бити дужи од рокова залог благајничких записа.

5. Средства кредита, у смислу ове одлуке, Народна банка Југославије преноси на посебан рачун банке, и то у износу непокривеног дневног прекорачења на том рачуну, а ради покрића тог прекорачења у смислу тачке 4. Одлуке о прекорачењу.

6. Банка је дужна да средства коришћеног кредита врати наредног радног дана од дана коришћења – до термина утврђеног за извршавање трансакција плаћања. Кредит, у смислу ове одлуке, банка може користити највише десет пута у току календарског месеца.

На износ кредита који је банка користила и вратила у року из става 1. ове тачке, банка је дужна да Народној банци Југославије плаћа камату – по каматној стопи у висини есконтне стопе Народне банке Југославије, увећаној за 60%.

7. Износ кредита који је банка користила а није вратила у року из тачке 6. став 1. ове одлуке и припадајућу камату – Народна банка Југославије наплатиће искупом заложенних благајничких записа.

8. На износ кредита који је банка користила а није вратила у року из тачке 6. став 1. ове одлуке, банка је дужна да Народној банци Југославије плаћа камату – по каматној стопи коју Народна банка Југославије примењује на износ пласмана из примарне емисије који није враћен у уговореном року, до искупа заложенних благајничких записа.

Каматна стопа из става 1. ове тачке примениће се и код обрачуна дисконта када се наплата врши искупом благајничких записа.

9. Банка која кредит у смислу ове одлуке није вратила у року из тачке 6. став 1. те одлуке – у наредна два месеца не може користити овај кредит.

10. Даном примене ове одлуке престаје да важи Одлука о условима и начину давања кредита за одржавање дневне ликвидности банака („Службени лист СРЈ”, бр. 16/2002, 43/2002 и 46/2002).

11. Ова одлука ступа на снагу наредног дана од дана објављивања у „Службеном листу СРЈ”, а примењиваће се од 1. јануара 2003. године.

О. бр. 127
19. децембра 2002. године
Београд

Гувернер
Народне банке Југославије
Млађан Динкић, с. р.

750.

На основу члана 16а. став 2. и члана 38. став 1. тачка 4. Закона о Народној банци Југославије („Службени лист СРЈ”, бр. 32/93, 41/94, 61/95, 29/97, 44/99 и 73/2000), гувернер Народне банке Југославије доноси

О Д Л У К У**О УСЛОВИМА ОДОБРАВАЊА ДНЕВНОГ ПРЕКОРАЧЕЊА ПОСЕБНОГ РАЧУНА БАНАКА КОД НАРОДНЕ БАНКЕ ЈУГОСЛАВИЈЕ**

1. Овом одлуком регулишу се услови под којима Народна банка Југославије одобрава банкама дневно прекорачење посебног рачуна банака код Народне банке Југославије – рачун оквирног кредита за одржавање дневне ликвидности (у даљем тексту: посебан рачун) ради омогућавања несметаног обављања трансакција плаћања.

2. Народна банка Југославије одобрава банкама дневно прекорачење посебног рачуна банке – до износа кредита за одржавање дневне ликвидности (у даљем тексту: кредит за ликвидност), који банка може тог дана користити у складу са Одлуком о условима и начину давања кредита за одржавање дневне ликвидности банака на основу залог хартија од вредности („Службени лист СРЈ”, бр. 69/2002) (у даљем тексту: Одлука о кредиту).

Банка средства са свог посебног рачуна може преносити у корист свог жиро-рачуна – до износа одобреног дневног прекорачења посебног рачуна.

3. Банка је дужна да искоришћено дневно прекорачење посебног рачуна покрије истог дана – до термина утврђеног за извршавање трансакција плаћања, у ком случају не плаћа камату Народној банци Југославије.

4. Ако банка дозвољено дневно прекорачење посебног рачуна не покрије истог дана, Народна банка Југославије ће тој банци пустити у тегај кредит за ликвидност у складу са Одлуком о кре-

диту, и то у износу непокривеног дневног прекорачења посебног рачуна.

5. Банка има право на дозвољено дневно прекорачење посебног рачуна ако није искористила максималан број дана за коришћење кредита за ликвидност за календарски месец предвиђен Одлуком о кредиту.

6. Ова одлука ступа на снагу наредног дана од дана објављивања у „Службеном листу СРЈ”, а примењиваће се од 1. јануара 2003. године.

О. бр. 128
19. децембра 2002. године
Београд

Гувернер
Народне банке Југославије
Млађан Динкић, с. р.

751.

На основу члана 30. Закона о девизном пословању („Службени лист СРЈ”, бр. 23/2002), гувернер Народне банке Југославије доноси

ОДЛУКУ

О ИЗМЕНАМА ОДЛУКЕ О УСЛОВИМА И НАЧИНУ ОБАВЉАЊА МЕЊАЧКИХ ПОСЛОВА И ПОСТУПКУ КОНТРОЛЕ МЕЊАЧКИХ ПОСЛОВА

1. У Одлуци о условима и начину обављања мењачких послова и поступку контроле мењачких послова („Службени лист СРЈ”, бр. 25/2002, 34/2002 и 53/2002), тач. 8. и 9. мењају се и гласе:

„8. Благајнички максимум за ефективу за овлашћеног мењача утврђује се у висини до 30% износа ефикативне откупљене претходног радног дана, без обзира на структуру откупљене ефикативне по врстама валута.

9. Банка, односно Народна банка Југославије са овлашћеним мењачем закључује уговор о обављању мењачких послова (у даљем тексту: уговор), са роком важности до једне године, који се рачуна од дана закључења уговора.”

2. У тачки 11. став 4. постаје став 3, а став 3 – став 4.

3. У тачки 13. став 2. алинеја прва – брише се.

Досадашње алинеје од друге до четврте постају алинеје од прве до треће.

4. Тачка 14. мења се и гласи:

„14. Овлашћена банка је дужна да Народној банци Југославије електронски доставља податке о обављеним мењачким пословима, у складу са прописом Народне банке Југославије за спровођење одлуке којом се уређују услови и начин плаћања, наплаћивања и преноса по текућим и капиталним пословима у девизама и динарима.

Банка, као и овлашћена банка којој Народна банка Југославије не потврди пријем података о обављеним мењачким пословима на начин из става 1. ове тачке – Народној банци Југославије доставља декадни извештај о обављеним мењачким пословима, најкасније у року од три радна дана од истека декаде.

Декадом у смислу става 2. ове тачке сматра се период од десет дана рачунајући од првог дана у месецу.

Декадни извештај из става 2. ове тачке обухвата и декадни промет ефикативне и чекова по основу мењачких послова овлашћених мењача с којима је закључен уговор.”

5. У тачки 22. речи „од 20. јануара 2003. године” замењују се речима „од 20. фебруара 2003. године”.

6. Овлашћени мењач који је са Народном банком Југославије закључио уговор до дана ступања на снагу ове одлуке – дужан је да закључи нови уговор, у складу са том одлуком.

Овлашћени мењач који је са банком закључио уговор до дана ступања на снагу ове одлуке – дужан је да закључени уговор усклади са том одлуком.

7. Ова одлука ступа на снагу наредног дана од дана објављивања у „Службеном листу СРЈ”, а примењиваће се од 1. јануара 2003. године.

О. бр. 129
19. децембра 2002. године
Београд

Гувернер
Народне банке Југославије
Млађан Динкић, с. р.

752.

На основу члана 12. став 5. Закона о кредитним пословима са иностранством („Службени лист СРЈ”, бр. 42/92), као и члана 1. став 4, а ради спровођења чл. 9. и 10. Закона о девизном пословању („Службени лист СРЈ”, бр. 23/2002), гувернер Народне банке Југославије доноси

ОДЛУКУ

О НАЧИНУ, РОКОВИМА И ОБРАСЦИМА ЗА РЕГИСТРОВАЊЕ И ЕВИДЕНТИРАЊЕ КРЕДИТНИХ ПОСЛОВА СА ИНОСТРАНСТВОМ ИЗ ЧЛ. 9. И 10. ЗАКОНА О ДЕВИЗНОМ ПОСЛОВАЊУ

1. Овом одлуком прописују се начин, рокови и обрасци за регистравање и евидентирање кредитних послова које резиденти – правна лица и предузетници (у даљем тексту: резидент) закључују у смислу члана 9. став 3. и члана 10. став 3. Закона о девизном пословању (у даљем тексту: Закон).

2. Резидент који је закључио кредитни посао из чл. 9. и 10. Закона дужан је да тај посао региструје код Народне банке Југославије – непосредно, преко резидента регистрованог за обављање спољнотрговинског промета или преко овлашћене банке.

3. Резидент, односно овлашћена банка одговорни су за исправност података које достављају Народној банци Југославије о закљученим кредитним пословима из чл. 9. и 10. Закона и дужни да тачност тих података, ако то Народна банка Југославије захтева, докажу потребном документацијом.

4. Обрасци из тачке 1. ове одлуке достављају се на регистравање у четири примерка, а документација уз те обрасце – у оригиналу или овереној фотокопији, односно ако је на страном језику, доставља се оверени превод.

1. РЕГИСТРОВАЊЕ И ЕВИДЕНТИРАЊЕ ПОСЛОВА ИЗВОЗА РОБЕ И УСЛУГА СА УГОВОРЕНИМ РОКОМ НАПЛАТЕ ДУЖИМ ОД 90 ДАНА ОД ДАНА ИЗВОЗНОГ ЦАРИЊЕЊА РОБЕ, ОДНОСНО ИЗВРШЕЊА УСЛУГЕ У ИНОСТРАНСТВУ

5. Регистравање и евидентирање послова извоза робе и услуга са уговореним роком наплате дужим од 90 дана од дана извозног царињења робе, односно дана извршења услуге у иностранству (члан 9. став 3. Закона) врши се на Обрасцу И1 – Пријава извоза робе и услуга са уговореним роком наплате дужим од 90 дана, Обрасцу И2 – Извештај о извршеном извозу робе и услуга са уговореним роком наплате дужим од 90 дана и Обрасцу И3 – Извештај о извршеној наплати извоза робе и услуга са уговореним роком наплате дужим од 90 дана.

Обрасци из става 1. ове тачке одштампани су уз ову одлуку и њен су саставни део.

6. Резидент је дужан да, у року од осам радних дана од дана закључења посла из тачке 5. ове одлуке, поднесе на регистравање пријаву извоза робе и услуга са уговореним роком наплате дужим од 90 дана (на Обрасцу И1), уз коју доставља уговор о извозу робе и услуга или други документ из кога се могу видети услови и рокови наплате.

7. Резидент је дужан да за посао извоза робе и услуга код кога је првобитно уговорен рок наплате до 90 дана од дана извозног царињења робе, односно дана извршења услуге у иностранству, а за који је, пре истека тог рока, уговорен нови рок наплате дужи од 90 дана од дана извоза – поднесе на регистравање пријаву (на Обрасцу И1), у року од осам радних дана од дана истека првобитно уговореног рока. Уз ту пријаву резидент доставља анекс уговора или други документ из кога се види да је накнадно уговорени рок наплате дужи од 90 дана од дана извозног царињења робе, односно дана извршења услуга у иностранству.

8. Ако се уговори промена вредности извоза или рока наплате по пословима из тач. 5. и 7. ове одлуке – резидент је дужан да, у року од осам радних дана од дана уговарања промене, поднесе на регистравање измену пријаве (на Обрасцу И1), у којој попуњава број пријаве која се мења и уноси нову вредност извоза, односно нови рок наплате. Уз ту пријаву резидент доставља анекс уговора или други документ из кога се види да је уговорена измена вредности извоза или промена рока наплате.

9. Ако уговорене стране одустану од послова из тач. 5. и 7. ове одлуке, односно раскину уговор по тим пословима, резидент је дужан да, у року од осам радних дана од дана раскида уговора, поднесе на регистравање сторно пријаве (на Обрасцу И1), у којој попуњава број пријаве која се сторнира. Уз ту пријаву резидент доставља документацију која се односи на раскид уговора, као и доказ да је извезена роба враћена, односно да није извезена.

10. Резидент је дужан да за послове из тач. 5. и 7. ове одлуке поднесе Народној банци Југославије извештај о извршеном из-

возу робе и услуга са уговореним роком наплате дужим од 90 дана – на Обрасцу И2 и извештај о извршеној наплати извоза робе и услуга са уговореним роком наплате дужим од 90 дана – на Обрасцу И3.

Извештаји из става 1. ове тачке подносе се месечно – у року од осам радних дана од истека месеца у коме је извршен извоз, односно наплата извоза.

II. РЕГИСТРОВАЊЕ И ЕВИДЕНТИРАЊЕ ПОСЛОВА УВОЗА РОБЕ И УСЛУГА СА УГОВОРЕНИМ РОКОМ УВОЗА ДУЖИМ ОД 90 ДАНА ОД ДАНА ИЗВРШЕНОГ НАЛОГА ЗА ПЛАЊАЊЕ (АВАНС ПО ПОСЛУ УВОЗА)

11. Регистровање и евидентирање послова увоза робе и услуга са уговореним роком увоза дужим од 90 дана од дана извршеног налога за плаћање (члан 10. став 3. Закона) врши се на Обрасцу А1 – Пријава аванса по послу увоза са уговореним роком увоза дужим од 90 дана, Обрасцу А2 – Извештај о извршеном плаћању аванса са уговореним роком увоза дужим од 90 дана и Обрасцу А3 – Извештај о извршеном увозу унапред плаћене робе и услуга са уговореним роком увоза дужим од 90 дана.

Обрасци из става 1. ове тачке одштампани су уз ову одлуку и њен су саставни део.

12. Резидент је дужан да, у року од осам радних дана од закључења посла из тачке 11. ове одлуке, поднесе на регистровање пријаву аванса по послу увоза са уговореним роком увоза дужим од 90 дана од дана извршеног налога за плаћање (на Обрасцу А1), уз коју доставља уговор о увозу робе и услуга или други документ из кога се могу видети услови и рокови увоза и плаћања унапред.

13. Резидент је дужан да за посао увоза робе и услуга код кога је првобитно уговорен рок увоза до 90 дана од дана извршеног налога за плаћање, а за који је, пре истека тог рока, уговорен нови рок увоза дужи од 90 дана од дана извршеног налога за плаћање – поднесе на регистровање пријаву (на Обрасцу А1), у року од осам радних дана од дана истека првобитно уговореног рока. Уз ту пријаву резидент доставља анекс уговора или други документ из кога се види да је накнадно уговорени рок увоза дужи од 90 дана од дана извршеног налога за плаћање.

14. Ако се уговори промена износа који се плаћа унапред или рока увоза по пословима из тач. 11. и 13. ове одлуке, резидент је

дужан да, у року од осам радних дана од дана уговорања промене, поднесе на регистровање измену пријаве (на Обрасцу А1), у којој попуњава број пријаве која се мења и уноси нову вредност аванса, односно нови рок увоза. Уз ту пријаву резидент доставља анекс уговора или други документ из кога се види да је уговорена измена вредности аванса или промена рока увоза робе и услуга.

15. Ако уговорне стране одустану од посла из тач. 11. и 13. ове одлуке, односно раскину уговоре по тим пословима, резидент је дужан да, у року од осам радних дана од дана раскида уговора, поднесе на регистровање сторно пријаве (на Обрасцу А1), у којој попуњава број пријаве која се сторнира. Уз ту пријаву резидент доставља документацију која се односи на раскид уговора, као и доказ о томе да је аванс враћен, односно да није извршено плаћање унапред.

16. Резидент је дужан да за послове из тач. 11. и 13. ове одлуке поднесе Народној банци Југославије извештај о извршеном плаћању аванса са уговореним роком увоза дужим од 90 дана – на Обрасцу А2 и извештај о извршеном увозу унапред плаћене робе и услуга са уговореним роком увоза дужим од 90 дана – на Обрасцу А3.

Извештаји из става 1. ове тачке подносе се месечно – у року од осам радних дана од истека месеца у коме је извршено плаћање аванса, односно увезени роба и услуге који су унапред плаћени.

17. Послови регулисани међународним уговорима и узансама (правилима), који се односе на пружање услуга у ваздушном, железничком, друмском, поморском, речном, ПТТ и телекомуникационом саобраћају, послови извоза књига, часописа, новина и других публикација са роком наплате до годину дана, послови увоза иностраних часописа и књига (претплата) са роком увоза до годину дана, као и извоз по компензационим пословима у року из решења којим су ови послови одобрени – не сматрају се кредитним пословима у смислу ове одлуке.

18. Ова одлука ступа на снагу наредног дана од дана објављивања у „Службеном листу СРЈ“.

О. бр. 131
19. децембра 2002. године
Београд

Гувернер
Народне банке Југославије
Млађан Динкић, с.р.

ПРИЈАВА ИЗВОЗА РОБЕ И УСЛУГА СА УГОВОРЕНИМ РОКОМ НАПЛАТЕ ДУЖИМ ОД 90 ДАНА (кредитни посао по члану 9. Закона)

ново
 измена
 сторно

број кредитне пријаве која се мења
 број кредитне пријаве која се сторнира

- Датум закључења уговора:
- Поверилац - извозник (матични број, назив и седиште):
- Давалац кредита - власник робе или услуге:
 - један више
 - матични број, назив и седиште:
- Страни дужник - купац робе или услуге:
 - назив државе дужника:
 - назив и седиште дужника:
- Износ ненаплаћеног потраживања - кредита (валута наплате, износ):
- Трошкови кредита (ако су уговорени):
- Каматна стопа (врста и износ):
- Назив извозног посла: _____
- Извоз робе: једнократан вишекратан
- Рок наплате потраживања (број година и број месеци):
 - рок наплате потраживања за сваки извоз:
 - рок наплате за вишекратни извоз (период од првог извоза до последње наплате)
- Осигурање од ризика: да не
- Инструмент обезбеђења наплате (ако је уговорен):

гаранција иностране банке *promissory note* остало: _____

меница акредитив
- Планирани рок/рокови извоза:
- Напомена:

¹⁾ У случају више давалаца кредита - власника робе или услуге, за сваког даваоца уписују се матични број, назив, седиште и износ кредита.

²⁾ Подаци из уговора за које не постоје обележја у пријави.

15.Подносилац пријаве:		
1) матични број:		М.П.
2) назив и седиште:		(подносиоца пријаве)
3) име и телефон особе за контакт:		
4) датум подношења пријаве:		_____

		(потпис подносиоца пријаве)
16.Регистрација пријаве у Народној банци Југославије:		
1) датум регистрације:	<input type="text"/>	М.П. НБЈ
2) број пријаве:	<input type="text"/>	
3) број документа:	<input type="text"/>	

		(потписи за НБЈ)

Образац И1

Упутство за попуњавање Пријаве извоза робе и услуга са уговореним роком наплате дужим од 90 дана:

У заглављу обрасца уписује се „х” у одговарајуће поље, зависно од тога да ли је у питању нова пријава, измена регистроване пријаве или сторно регистроване пријаве, као и број пријаве која се мења или сторнира.

Број обележја

1		Уписује се датум закључења спољнотрговинског уговора.
2		Уписују се матични број, назив и седиште повериоца. Ако је поверилац држава или неки њен део, уписује се само назив.
3	1	Уписује се „х” у одговарајуће поље, зависно од тога да ли постоји један или више давалаца кредита.
3	2	Уписују се матични број, назив и седиште власника робе или услуге, ако је у питању један власник. Ако је власник држава или неки њен део, уписује се само назив власника.
4	1	Уписује се назив државе страног дужника - купца робе или услуге.
4	2	Уписују се назив и седиште страног дужника - купца робе или услуге.
5		Уписују се ознака валуте и износ ненаплаћеног потраживања - износ кредита.
6		Уписује се износ трошкова кредита ако су уговорени.
7		Уписују се врста и износ каматне стопе, ако је уговорена.
8		Уписује се назив извозног посла (купопродаја, услуге, ...).
9		Уписује се „х” у одговарајуће поље, зависно од тога да ли је уговорен један или више извоза.
10	1	Уписује се рок наплате потраживања за сваки извоз (број година и број месеци).
10	2	Уписује се период од првог извоза до последње наплате (број година и број месеци).
11		Уписује се „х” у одговарајуће поље зависно од тога да ли је кредит осигуран од ризика или није.
12		Уписује се „х” у одговарајуће поље, зависно од инструмента обезбеђења наплате. Ако инструмент обезбеђења наплате није један од наведених, онда се у поље „остало” уписује „х” и назив инструмента обезбеђења наплате.
13		Уписује се планирани рок/рокови извоза.
14	1	У случају више давалаца кредита - власника робе или услуге, уписују се матични број, назив, седиште и износ кредита за сваког даваоца.
14	2	Уписују се подаци из уговора за које не постоје обележја у пријави.
15	1	Уписује се матични број подносиоца пријаве.
15	2	Уписује се назив и седиште подносиоца пријаве.
15	3	Уписују се име, презиме и телефон особе за контакт.
15	4	Уписује се датум подношења пријаве.
16	1	Уписује се датум регистрације пријаве у НБЈ.
16	2	Уписује се број под којим је регистрована пријава у НБЈ.
16	3	Редни број документа (измене, сторно пријаве, коришћења и наплате).

5. Наплата камате		6. Реализовани план наплате камате			7. Наплата трошкова		Напомена
Датум	Износ	Месец у коме је извршен извоз	Датум	Износ	Датум	Износ	
1	2	3	4	5	6	7	

8. Напомена:

9. Подносилац извештаја:	
1) матични број:	М.П.
2) назив и седиште:	(подносилац пријаве)
3) име и телефон особе за контакт:	
4) датум подношења извештаја:	_____
5) број контролника:	(потпис подносиоца пријаве)
10. Регистрација извештаја у Народној банци Југославије:	
1) датум регистрације:	М.П. НБЈ
2) број документа:	_____
	(потпис за НБЈ)

Образац ИЗ

ПРИЈАВА АВАНСА ПО ПОСЛУ УВОЗА СА УГОВОРЕНИМ РОКОМ УВОЗА РОБЕ И УСЛУГА ДУЖИМ ОД 90 ДАНА
(кредитни посао по члану 10. Закона)

<input type="checkbox"/>	ново
<input type="checkbox"/>	измена
<input type="checkbox"/>	сторно

<input type="checkbox"/>	број кредитне пријаве која се мења
<input type="checkbox"/>	број кредитне пријаве која се сторнира

- Датум закључења уговора:
- Укупна вредност увозног посла (валута, износ):
- Поверилац – увозник (матични број, назив и седиште):
- Давалац аванса – кредита:
 - један више
 - матични број, назив и седиште:
- Страни дужник – прималац аванса:
 - назив државе дужника:
 - назив и седиште дужника:
- Износ аванса – кредита (валута, износ):
- Трошкови кредита (ако су уговорени):
- Каматна стопа (врста и износ):
- Плаћање аванса: једнократно вишекратно
- Рок увоза (број година и број месеци):
 - рок увоза за свако плаћање аванса:
 - рок увоза за вишекратно плаћање аванса (период од првог плаћања аванса до последњег увоза)
- Инструмент обезбеђења (ако је уговорен):

<input type="checkbox"/> гаранција иностране банке	<input type="checkbox"/> promissory note	<input type="checkbox"/> остало: _____
<input type="checkbox"/> меница	<input type="checkbox"/> акредитив	
- Планирани рок/рокови плаћања аванса (датум и износ):
- Напомена:

- У случају више давалаца аванса – кредита, за сваког даваоца уписују се матични број, назив, седиште и износ кредита.
- Подаци из уговора за које не постоје обележја у пријави.

14. Подносилац пријаве:	
1) матични број:	М.П.
2) назив и седиште:	(подносиоца пријаве)
3) име и телефон особе за контакт:	
4) датум подношења пријаве:	_____
	(потпис подносиоца пријаве)
15. Регистрација пријаве у Народној банци Југославије:	
1) датум регистрације:	_____
2) број пријаве:	_____
3) број документа:	_____
	М.П. НБЈ

	(потпис за НБЈ)

Образац А1

Упутство за попуњавање Пријаве аванса по послу увоза са уговореним роком увоза робе и услуга дужим од 90 дана:

У заглављу обрасца уписује се „х” у одговарајуће поље, зависно од тога да ли је у питању нова пријава, измена регистроване пријаве или сторно регистроване пријаве, као и број пријаве која се мења или сторнира.

Број обележја

1		Уписује се датум закључења спољнотрговинског уговора.
2		Уписују се ознака валуте и укупна уговорена вредност увозног посла.
3		Уписују се матични број, назив и седиште увозника.
4	1	Уписује се „х” у одговарајуће поље, зависно од тога да ли постоји један или више давалаца аванса (кредита).
4	2	Уписују се матични број, назив и седиште даваоца аванса, ако је у питању један давалац. Ако је давалац држава или неки њен део, уписује се само назив даваоца.
5	1	Уписује се назив државе страног дужника – примаоца аванса.
5	2	Уписују се назив и седиште страног дужника – примаоца аванса.
6		Уписују се ознака валуте и износ аванса – кредита.
7		Уписује се износ трошкова кредита ако су уговорени.
8		Уписују се врста и износ каматне стопе, ако је уговорена.
9		Уписује се „х” у одговарајуће поље, зависно од тога да ли је уговорено једно или више плаћања аванса.
10	1	Уписује се рок увоза за свако плаћање аванса (број година и број месеци).
10	2	Уписује се период од првог плаћања аванса до последњег увоза (број година и број месеци).
11		Уписује се „х” у одговарајуће поље, зависно од инструмента обезбеђења. Ако инструмент обезбеђења није један од наведених, онда се у поље „остало” уписује „х” и назив инструмента обезбеђења.
12		Уписују се датум и износ планираног плаћања аванса.
13	1	У случају више давалаца аванса – кредита, уписују се матични број, назив, седиште и износ кредита за сваког даваоца.
13	2	Уписују се подаци из уговора за које не постоје обележја у пријави.
14	1	Уписује се матични број подносиоца пријаве.
14	2	Уписују се назив и седиште подносиоца пријаве.
14	3	Уписују се име, презиме и телефон особе за контакт.
14	4	Уписује се датум подношења пријаве.
15	1	Уписује се датум регистрације пријаве у НБЈ.
15	2	Уписује се број под којим је регистрована пријава у НБЈ.
15	3	Редни број документа (измене, сторно пријаве, коришћења и наплате).

753.

На основу тачке 16а. став 2. Закона о Народној банци Југославије („Службени лист СРЈ”, бр. 32/93, 41/94, 61/95, 29/97, 44/99 и 73/2000) и тачке 23. Одлуке о условима и начину обављања мењачких послова („Службени лист СРЈ”, бр. 25/2002, 34/2002 и 53/2002), гувернер Народне банке Југославије доноси

УПУТСТВО**О ИЗМЕНАМА УПУТСТВА ЗА СПРОВОЂЕЊЕ ОДЛУКЕ О УСЛОВИМА И НАЧИНУ ОБАВЉАЊА МЕЊАЧКИХ ПОСЛОВА И ПОСТУПКУ КОНТРОЛЕ МЕЊАЧКИХ ПОСЛОВА**

1. У Упутству за спровођење Одлуке о условима и начину обављања мењачких послова и поступку контроле мењачких послова („Службени лист СРЈ”, бр. 25/2002, 31/2002 и 53/2002), у тачки 10. став 2. мења се и гласи:

„Страна новчаница није исправна:

– ако је фалсификована;
– ако је новчаницу прогласила безвредном национална банка емитента;

– ако је процент површине преосталог дела новчанице мањи од процента који утврђује Народна банка Југославије, односно банка;

– ако је део који недостаје на новчаници надокнађен другом врстом папира или папиром с друге новчанице – што се квалификује као покушај преправке и подлеже експертизи;

– ако су главни мотиви или ознаке апоена преправљени на било који начин и из било којих побуда;

– ако је прањем или деловањем неке супстанце избледела у толикој мери да су њене основне карактеристике (врста валуте, апосен, елементи заштите и др.) непрепознатљиве;

– ако је умрљана јарком бојом („alert colours”, односно бојама којима се заштићују новчанице током транспорта);

– ако на постојећем делу новчанице недостају сви заштитни елементи (нпр. водени жиг, магнетна заштита, обојена влакна, сигурносна нит, микротекст) или су наведени елементи нечитљиви;

– ако на постојећем делу новчанице недостају сва обележја аутентичности (нпр. назив банке, серијски број, вредност новчанице исказане словима и бројевима, главна слика);

– ако је новчаница до те мере лепљива, натопљена уљем, уништена ватром, хемикалијама, труљењем и сл., односно контаминирана да не може бити испитана.”

2. У тачки 13. став 1. речи „Народној банци Југославије – Сектору за девизне послове и односе са иностранством – Одсеку за стране валуте (у даљем тексту: Одсек)” замењују се речима „Народној банци Југославије – Дирекцији за послове трезора (у даљем тексту: Дирекција)”.

У ставу 2. реч „Одсек” замењује се речју „Дирекција”, а речи: „Извештај о експертизи лажног новца” замењују се речима „Извештај о експертизи лажног новца”.

У ставу 3. реч „Одсеку” замењује се речју „Дирекцији”.

3. У тачки 17. став 3. алинеја трећа – брише се.

Досадашња алинеја четврта постаје алинеја трећа.

4. У тачки 19. став 2. мења се и гласи:

„На начин из става 1. ове тачке поступа и овлашћени мењач који је закључио уговор са Народном банком Југославије, с тим да је обавезан да приликом предаје новчаница у апоенима од 50 и 100 САД долара Народној банци Југославије приложи спецификацију тих новчаница са подацима о овлашћеном мењачу, датуму предаје, апоенској структури и серијским бројевима новчаница.”

5. Тачка 19а. мења се и гласи:

„19а. Народна банка Југославије откупљује ефективу од овлашћених мењача који су са Народном банком Југославије закључили уговор, као и чекове ако је то уговором предвиђено.

Овлашћеном мењачу који је са Народном банком Југославије закључио уговор, Народна банка Југославије исплаћује динарску противвредност откупљене ефективе обрачунату по куповном курсу за ефективу и увећану за 1% односно динарску противвредност откупљених чекова, обрачунату по куповном курсу за ефективу.”

6. Тачка 23. мења се и гласи:

„23. Овлашћена банка је дужна да Народној банци Југославије електронски доставља податке о обављеним мењачким пословима, у складу са прописом Народне банке Југославије за спровођење одлуке којом се уређују услови и начин плаћања, наплаћивања и преноса по текућим и капиталним пословима у девизама и динарима.

Банка, као и овлашћена банка којој Народна банка Југославије не потврди пријем података о обављеним мењачким пословима на начин из става 1. ове тачке, Народној банци Југославије

доставља декадни извештај о обављеним мењачким пословима – на обрасцу који је, као Прилог 1, одштампан уз ово упутство и његов је саставни део.

Декадни извештај из става 2. ове тачке доставља се Народној банци Југославије најкасније у року од три радна дана од истека декаде.”

7. Ово упутство ступа на снагу наредног дана од дана објављивања у „Службеном листу СРЈ”, а примењиваће се од 1. јануара 2003. године.

О. бр. 130
19. децембра 2002. године
Београд

Гувернер
Народне банке Југославије
Млађан Динкић, с. р.

После сравњења са изворним текстом, утврђено је да се у тексту Одлуке о условима и начину снабдевања банака новчаницама и кованим новцем, објављеном у „Службеном листу СРЈ”, бр. 65/2002, поткрала техничка грешка, па се даје

ИСПРАВКА**ОДЛУКЕ О УСЛОВИМА И НАЧИНУ СНАБДЕВАЊА БАНАКА НОВЧАНИЦАМА И КОВАНИМ НОВЦЕМ**

У тачки 5. став 1. уместо броја рачуна „980 000000000010 06” треба да стоји број рачуна „908 0000000098101 70”.

Из Народне банке Југославије, Београд, 18. децембра 2002. године.

По извршеном сравњењу са изворним текстом, утврђено је да се у тексту Правилника о допуни Правилника о утврђивању радних места, односно послова на којима се стаж осигурања рачуна са увећаним трајањем и о поступку и начину за њихово утврђивање објављеном у „Службеном листу СРЈ”, бр. 32/2002 поткрала грешка, па се даје

ИСПРАВКА**ПРАВИЛНИКА О ДОПУНИ ПРАВИЛНИКА О УТВРЂИВАЊУ РАДНИХ МЕСТА, ОДНОСНО ПОСЛОВА НА КОЈИМА СЕ СТАЖ ОСИГУРАЊА РАЧУНА СА УВЕЋАНИМ ТРАЈАЊЕМ И О ПОСТУПКУ И НАЧИНУ ЗА ЊИХОВО УТВРЂИВАЊЕ**

У члану 1. уместо речи: „поглавље XVII” треба да стоји: „поглавље XVIII”.

Из Савезног секретаријата за законодавство, Београд, 20. децембра 2002. године.

ОДЛИКОВАЊА

На основу члана 96. тачка 7. Устава Савезне Републике Југославије („Службени лист СРЈ”, бр. 1/92 и 29/2000), чл. 2. и 14. Закона о одликовањима Савезне Републике Југославије („Службени лист СРЈ”, бр. 59/98 и 21/2001), доносим

УКАЗ**О ОДЛИКОВАЊУ**

За нарочите заслуге за државу, поводом освајања златне медаље на 14. Светском првенству у кошарци у Индијанополису

одликујем

ОРДЕНОМ ЈУГОСЛОВЕНСКЕ ЗАСТАВЕ ПРВОГ СТЕПЕНА

- ДЕЈАНА БОДИРОГУ, члана Кошаркашке репрезентације СР Југославије;

- МИЛОША ВУЈАНИЋА, члана Кошаркашке репрезентације СР Југославије;

- МИЛАНА ГУРОВИЋА, члана Кошаркашке репрезентације СР Југославије;

- ВЛАДА ДИВЦА, члана Кошаркашке репрезентације СР Југославије;

- ПРЕДРАГА ДРОБЊАКА, члана Кошаркашке репрезентације СР Југославије;

- МАРКА ЈАРИЋА, члана Кошаркашке репрезентације СР Југославије;
 - ДЕЈАНА КОТУРОВИЋА, члана Кошаркашке репрезентације СР Југославије;
 - ИГОРА РАКОЧЕВИЋА, члана Кошаркашке репрезентације СР Југославије;
 - ВЛАДИМИРА РАДМАНОВИЋА, члана Кошаркашке репрезентације СР Југославије;
 - ПРЕДРАГА СТОЈАКОВИЋА, члана Кошаркашке репрезентације СР Југославије;
 - АЛЕКСАНДРА СМИЉАНИЋА, члана Кошаркашке репрезентације СР Југославије;
 - ДЕЈАНА ТОМАШЕВИЋА, члана Кошаркашке репрезентације СР Југославије;
 - ЖАРКА ЧАБАРКАПУ, члана Кошаркашке репрезентације СР Југославије;
 - СВЕТИСЛАВА ПЕШИЋА, првог тренера Кошаркашке репрезентације СР Југославије;
 - АЦУ ПЕТРОВИЋА, помоћника тренера Кошаркашке репрезентације СР Југославије;
 - СТЕВАНА КАРАЦИЋА, помоћника тренера Кошаркашке репрезентације СР Југославије;
 - ДРАГАНА РАДОВАНОВИЋА, лекара Кошаркашке репрезентације СР Југославије;
 - ДУШАНА ПОПОВИЋА, физиотерапеута Кошаркашке репрезентације СР Југославије;
 - ЖЕЛИМИРА ЦЕРОВИЋА, председника Кошаркашког савеза СР Југославије;
 - ЖАРКА ВАРАЈИЋА, директора Кошаркашке репрезентације СР Југославије;
 - ПРЕДРАГА БОГОСАВЉЕВА, генералног секретара Кошаркашког савеза СР Југославије.

Број 1/2-01/0004/2002-37
 13. децембра 2002. године
 Београд

Председник
 Савезне Републике
 Југославије
 др **Војислав Коштуница**, с.р.

САДРЖАЈ:

	Страна
744. Одлука о начину спровођења имунизације и заштите лековима против одређених заразних болести _____	1
745. Решење о измени Решења о висини трошкова у вези са издавањем одобрења за стављање у промет лека и помоћног лековитог и медицинског средства који се употребљавају у медицини _____	9
746. Правилник о обрасцу легитимације савезног инспектора за генетички модификоване организме _____	9
747. Наредба о врстама и облицима жигова и других знакова који се употребљавају при прегледу еталона и мерила _____	11
748. Одлука о условима и начину депоновања вишкова ликвидних средстава банака код Народне банке Југославије _____	17
749. Одлука о условима и начину давања кредита за одржавање дневне ликвидности банака на основу залога хартија од вредности _____	17
750. Одлука о условима одобравања дневног прекорачења посебног рачуна банака код Народне банке Југославије _____	17
751. Одлука о изменама Одлуке о условима и начину обављања мењачких послова и поступку контроле мењачких послова _____	18
752. Одлука о начину, роковима и обрасцима за регистравање и евидентирање кредитних послова са иностранством из чл. 9. и 10. Закона о девизном пословању _____	18
753. Упутство о изменама Упутства за спровођење Одлуке о условима и начину обављања мењачких послова и поступку контроле мењачких послова _____	25
Исправка Одлуке о условима и начину снабдевања банака новчаницама и кованим новцем _____	25
Исправка Правилника о допуни Правилника о утврђивању радних места, односно послова на којима се стаж осигурања рачуна са увећаним трајањем и о поступку и начину за њихово утврђивање _____	25
Одликовања _____	25

ИЗАШАО ЈЕ ИЗ ШТАМПЕ!

ЗАКОН О ТРЖИШТУ ХАРТИЈА ОД ВРЕДНОСТИ И ДРУГИХ ФИНАНСИЈСКИХ ИНСТРУМЕНАТА

Обавештавамо вас да је објављено ново издање Закона о тржишту хартија од вредности и других финансијских инструмената. Ово издање, као и остала наша издања, можете наручити или набавити у књижарама ЈП Службени лист СРЈ.

КЊИЖАРЕ У БЕОГРАДУ: Бранкова 16, тел./факс 30-31-415; 29. новембра 1а, тел./факс 30-31-903; Војводе Степе 68, тел./факс 30-95-174; Цара Душана 7, тел./факс 30-31-410; Булевар Лењина бб, тел./ факс 31-90-167; Булевар револуције 85, тел./факс 422-185; Катићева 4, тел./факс 36-14-908

КЊИЖАРА У ПОДГОРИЦИ: Стара варош, блок број 7, тел. 081/60-11-60

КЊИЖАРА У БАРУ: Македонска Е/13, тел./факс 085/30-20-20

КЊИЖАРА У НИШУ: Пословни центар „Калча”, тел./факс 018/547-221

КЊИЖАРА У НОВОМ САДУ: Јеврејска 13, тел. 021/622-609

КЊИЖАРА У КРАГУЈЕВЦУ: Моше Пијаде 33, тел./факс 034/301-335

Порудбине слати на адресу: ЈП СЛУЖБЕНИ ЛИСТ СРЈ, Београд, Јована Ристића 1, поштански факс 33-45, телефакс 30-60-393 или 30-60-391, тел. 30-60-310, 30-60-319, жиро-рачун бр. 40802-603-2-2021943



ЈАВНО ПРЕДУЗЕЋЕ
СЛУЖБЕНИ ЛИСТ

САВЕЗНЕ РЕПУБЛИКЕ ЈУГОСЛАВИЈЕ
11000 Београд, Јована Ристића 1

НАРУЏБЕНИЦА

Овим неопозиво поручујемо:

ЗАКОН О ТРЖИШТУ ХАРТИЈА ОД ВРЕДНОСТИ И ДРУГИХ

ФИНАНСИЈСКИХ ИНСТРУМЕНАТА ком., цена 150,00 д.

Књиге шаљемо по пријему уплате. Доказ о уплати са наруџбеницом послати **телефаксом 30-60-393**.

Опција плаћања је 10 дана. У случају спора надлежан је одговарајући суд у Београду.

Адреса поручиоца:

.....

(Број жиро-рачуна)

_____ Ул. _____ бр. _____

Телефон-факс

/М.П./

У _____, _____ 2002.

Потпис поручиоца

ИЗАШАО ЈЕ ИЗ ШТАМПЕ

ЗАКОНИК О КРИВИЧНОМ ПОСТУПКУ

СА ИЗМЕНАМА И ДОПУНАМА

Законик о кривичном поступку, као и остала издања, могу се набавити у следећим књижарама:
 КЊИЖАРЕ У БЕОГРАДУ: Бранкова 16, тел./факс 30-31-415; 29. новембра 1а, тел./факс 30-31-903;
 Војводе Степе 68, тел./факс 30-95-174; Цара Душана 7, тел./факс 30-31-410; Булевар Лењина бб,
 тел./ факс 31-90-167; Булевар револуције 85, тел./факс 422-185; Катићева 4, тел./факс 36-14-908

КЊИЖАРА У ПОДГОРИЦИ: Стара варош, блок број 7, тел. 081/60-11-60

КЊИЖАРА У БАРУ: Македонска Е/13, тел./факс 085/30-20-20

КЊИЖАРА У НИШУ: Пословни центар „Калча”, тел./факс 018/547-221

КЊИЖАРА У НОВОМ САДУ: Јеврејска 13, тел. 021/622-609

КЊИЖАРА У КРАГУЈЕВЦУ: Моше Пијаде 33, тел./факс 034/301-335

Поруџбине слати на адресу: ЈП СЛУЖБЕНИ ЛИСТ СРЈ, Београд, Јована Ристића 1, поштански факс 33-45, телефакс 30-60-393 или 30-60-391, тел. 30-60-310, 30-60-319, жиро-рачун бр. 40802-603-2-2021943



ЈАВНО ПРЕДУЗЕЋЕ

СЛУЖБЕНИ ЛИСТ

САВЕЗНЕ РЕПУБЛИКЕ ЈУГОСЛАВИЈЕ
11000 Београд, Јована Ристића 1

НАРУЏБЕНИЦА

Овим неопозиво поручујемо:

ЗАКОНИК О КРИВИЧНОМ ПОСТУПКУ ком., цена 280,00 д.
 Књигу шаљемо по пријему уплате. Доказ о уплати са наруџбеницом послати **телефаксом 30-60-393**.
 Опција плаћања је 10 дана. У случају спора надлежан је одговарајући суд у Београду.

Адреса поручиоца:

.....

--	--	--	--	--

.....
 (Број жиро-рачуна)

.....
 Телефон-факс

Ул. бр.
 /М.П./

У, 2002.

Потпис поручиоца

Издавач: Јавно предузеће Службени лист Савезне Републике Југославије, Београд, Јована Ристића 1. Пош. факс 33-45.

Директор и главни и одговорни уредник **ЗОРАН КНЕЖЕВИЋ**.

Заменик главног и одговорног уредника **ЗОРАН ЖИВКОВИЋ** – Уредник **НАДА ВИТЕЗОВИЋ**.

Телефони: Централа 30-60-500; Уредништво 30-60-334; Служба претплате, телефон и факс 30-60-337 и 30-60-338;

Служба огласа, телефон и факс 30-60-308 и 30-60-399 – www.sluzbenilist.co.yu

Штампа: Политика Newspapers and Magazines д.о.о., Београд, Македонска 29